

OPEN ACCESS

*Corresponding author

Mohammed Qadir Ismail

mohammed.ismail@su.edu.krd

RECEIVED 29 /08/2024

ACCEPTED 23/11/ 2024

PUBLISHED .15/06/ 2025

سهبیلی گلینهی سهردهمی عوسمانی له قه لای هه ولیر (نمونهی هه لیزیردراو)

محمد قادر إسماعیل / بهشی شوینهوار، کولیزی ئاداب، زانکوی سه لاهه ددین - هه ولیر هه ریمی کوردستان، عیراق

عبدالله خورشید قادر / بهشی شوینهوار، کولیزی ئاداب، زانکوی سه لاهه ددین - هه ولیر هه ریمی کوردستان، عیراق

سهنگهر محمد عبدالله / پهیمانگای عیراقی بو پاراستنی شوینهوار و که له پوو

پوخته

سهبیل به کاردیت بۆ کیشانی تووتن و پالوتی دووکه ل تووتن، ههروهها هه لده ستیت به ساردکردنهوی دووکه ل پش نهوی بگاته دهم، هه رچه نده ئهم پالوتته کاریگه ری خرابی تووتنه که کهم ناکاته وه. سهبیل له چه ند به شیکی جیگیر پیکدیت وهک: دهفری تووتن که شوینی دانانی تووتته، ئهم به شه به سهراوه ته وه به لووله به کی باریکتر پی دهگوتریت لوولهی دووکه لکیش که به کاردیت بۆ گواستنهوی دووکه ل بۆ دهم، سهبیل له مادهی جوړاو جوړ دروست دهکریت وهک: بهرد و دارو کازنا به لأم ئهو سهبیلانی که له مر تووژینه وه په دا به کارهاتوه بریتین له سهبیلی گلینهی له قور دروست کراون، سههتای سه رهه لانی سهبیلی گلینهی له دهولتهی عوسمانیدا دهگه رپته وه بۆ سههتای سهدهی حه فدهی زایینی، له دوای سهده سال له سه رهه لانی سهبیل له وولاتانی ئه وروپی و ئه مریکا، له سههتادا له رپگه ی ناوچه کانی رۆژئاوای ئه فریقیا به تابه تی له وولاتی مصر دهه پتیرا بۆ ئه سه ته نبول، ههروهها سهبیل له رپگه ی که شتی بازرگانی وولاتانی ئه وروپی ئه مه ریکاوه دههات بۆ ناوچه کانی رۆژه لاتی ناوه پاست، دواتر به شیوه به کی به رچاو به هه موو ناوچه کانی ژیر ده سه لاتی عوسمانیدا بلا بو به وه .

له ئه نجامی کنه و پشکنینه کانی قه لای هه ولیر سه دهان سهبیلی گلینهی دۆزراوته وه که زۆر به یان پارچه ی ته واون له گه ل بوونی هه ندیک پارچه ی شکاو، ئیستا پاریزراون له په کیک له کوگانی قه لای هه ولیر که تابه ت کراون به پارچه شوینه واره دۆزراوه کانی قه لاکه، ئهم تووژینه وه به باس له سهبیلی گلینهی دهکات له سهردهمی عوسمانی، بۆ ئهم مه به سه ته (15) نمونه مان وه رگر تووه له کنه و پشکنینه کانی ئهم قه لایه که پشوو تر تووژینه وه یان له سه ره نه کراوه، له مر تووژینه وه په دا باس مان له کنه و پشکنین و نمونه کانی قه لای هه ولیر کردوو، دواتر باس مان له میژوو و ته کنیکی دروست کردنی سهبیلی سهردهمی عوسمانی کردوو، پاشان باس مان له جوړ و به شه کانی سهبیلی تووژینه وه که کردوو له گه ل جوړ و په نگه قورپی سهبیله کان کردوو، ههروهها شیکردنه وه به کی زانستیمان کردوو بۆ جوړی زه خره فه و رپگاکانی جن به جن کردنی کردوو.

وشه سه ره کییه کان:

سهبیل

قه لای هه ولیر

هه لکو لینی شوینه واری

سهردهمی عوسمانی



About the Journal

Zanco Journal of Humanity Sciences (ZJHS) is an international, multi-disciplinary, peer-reviewed, double-blind and open-access journal that enhances research in all fields of basic and applied sciences through the publication of high-quality articles that describe significant and novel works; and advance knowledge in a diversity of scientific fields. <https://zancojournal.su.edu.krd/index.php/JAHS/about>

1-پیشه کی

سهبیل نامرانیکه به کار دیت بۆ کیشانی تووتن، پیک دیت له دهفریکی شیوه لولهیی که تیایدا ماددهی تووتنی تی دهکریت و گهرم دهکریت، ئەم دهفره به ستراوه تهوه به لولهییکی باریکی له ریگی ده رچهیه کی تهسکه وه دووکه ل دهگواریتته وه بۆ دەم، سهبیل شیوه و قهبارهی جۆراو جۆری ههیه، دهفری تووتنی سهبیل له ماددهی جۆراو جۆر دروست دهکریت له وانه: دارو کانزاو شووشه به لان باوترینیان له ماددهی قور دروست دهکریت، له بهر ئەوهی ماددهی قور به ئاسانی دهست دهکهویت تیچووی کهمه، ئەمهش وایکردوه که به ریژهیه کی زۆر سهبیلی گلینهیی له شوینه شوینه واریه کاندایا ده دۆزینیه وه له ئەنجامی کنه و پشکنیی شوینه واریه کاندایا، سهبیل به کارهاتوه وه کو ئامیزیک بۆ چیژ وهرگرتن له کیشانی تووتن و ماددهی تر، له سهردهمی عوسمانیدا به شیوهیه کی گشتی له لایه ن پیاوان ئافره تانیشدا به کارهاتوه له شوینه گشتیه کان و قاوه خانه کاندایا له کاتیکدا بۆ پشوو کات به سهر بردن روویان تیکردوه، له سهره تکانی سهدهی هه قدهی زاینیدا سه ره رای قه دهغه کردنی له لایه ن سولتانه کانی عوسمانیه وه، به لام نه توانرا ریگه له کیشانی تووتن بگیریت، بۆیه به شیوهیه کی خیرا له نیو چینه جیاوازه کانی گو مه لگه ی ئەو سهرده مه دا له رۆژه لاتی ناوه راست بلاو بویه وه.

کیشانی تووتن له ریگی سهبیل وه دیاردهیه کی رۆژانه بوو، له لایه ن کۆمه لگه ی عوسمانی سهری هه لدا، ئەم دیاردهیه ته نها بۆ چیژ وهرگرتن نه بوو له کیشانی تووتن، به لکو هۆکاریک بوو بۆ ده رخشتی جیاوازی چینایه تی له کۆمه لگه ی ئەو سهرده مه، به جۆریک سهبیلی هه ژاره کان شیوازیکی ساده و ساکاری وهرگرتبوو، به لام سهبیلی کهسانی دهوله مند و دهست رۆیشتوو به شیوهیه کی هونه ری رازاوه به زه خره فه ی جۆراو جۆر دروست دهکرا، هه ندیک جار به ناوی زیر روو پۆش دهکرا.

سه ره تای سه ره له دانی سهبیلی گلینه یی ده گه ریته وه بۆ سه ره تای سه ده ی هه قده هه می زاینیی له ئەسته نبول دواتر به هه موو ناوچه کانی ژیر ده سه لاتی ئیمپراتۆریه تی عوسمانی بلاو بوویه وه، پاشان به رده وام بوو، تا وه کو سه ره تای سه ده ی بیسته م تا ئەوکاته ی جگه ره شوینی سهبیلی گرتته وه.

هۆکاری هه لبژاردنی ئەم بابته به ناو نیشانی (سهبیلی گلینه یی سهرده می عوسمانی له قه لای هه ولیز (نموونه ی هه لبژێردراو)) ده گه ریته وه بۆ گرنگی ئەم بابته له رووی زانستی شوینه واریه وه، هه روه ها ئاشنا بوونی شوینه واریه واریه واریه به شیوازی هونه ری و ته کنیکی دروست کردنی سهبیلی گلینه یی سهرده می عوسمانی له قه لای هه ولیز، که تا وه کو ئیستا له لایه ن توێژه رانه وه گرنگی به م بابته گرنگه نه دراوه، بۆیه که م جار ه توێژینه وه ی زانستی له سهر ئەنجام ده ده ریت، بۆ ئەم مه به سه ته (15) نموونه ی سهبیلی گلینه ییمان وهرگرتوو که له کنه وپشکنیه نه کانی قه لای هه ولیز دۆزراونه ته وه.

ریوازی توێژینه وه ی به کارهاتوو له م توێژینه وه یه بریتیه له شیکردنه وه ی سهبیله کان به شیوهیه کی مهیدانی له قه لای هه ولیز و وینه گرتنیان و تومار کردنی پیوانه و زانیاری پیویست له سهر هه موو نموونه کان، هه روه ها شیکردنه وه ی زانستی بۆ نه خش و زه خره فه ی به کارهاتوو له سهبیله کاندایا، له گه ل هیلکاری و وینه کردنی نه خش و زه خره فه کانیان به شیوهیه کی زانستی سهرده م، له گه ل دیاری کردنی جۆر و رهنگی قوری به کارهاتوو له سهبیله کاندایا.

له گرنگترین ئەو سه رچاوانه ی که پشتمان پی به ستوو له ئەنجامدانی ئەم توێژینه وه یه دا بریتیه له سه رچاوه ی به ریز د. ولید علی خلیل که به زمانی ئینگلیزی له سهر چه ند نموونه یه ک له سهبیلی سهرده می عوسمانی نووسیویه تی له مۆزه خانه ی نازۆف له روسیا، له گه ل چه ند سه رچاوه یه کی تر که به زمانی ئینگلیزی نووسراوه له سهر گلینه ی سهرده می عوسمانی.

پلانی توێژینه وه که چه ند بابته یکه له خۆ ده گریته، به پوخته و پیسه کی ده ست پی ده کات و دواتر باسما ن له کنه و پشکنین و نموونه کانی قه لای هه ولیز مان کردوو، له ته وه ره یه کی تر دا تیشکمان خستۆته سه ر میژووی ده رکه وتنی سهبیل له سهرده می عوسمانیدا، دواتر ئاماژه مان به ته کنیکی دروست کردنی سهبیلی گلینه یی کردوو له سهرده می عوسمانی، پاشان باسما ن له جۆر و به شه کانی سهبیلی توێژینه وه که کردوو، له گه ل ئاماژه دان به جۆر و رهنگی قوری سهبیله کان، هه روه ها له ته وه ره یه کی تر دا شیکردنه وه یه کی زانستیمان کردوو بۆ جۆره کانی نه خش و زه خره فه ی سه ر سهبیله کان،

که خوی ده‌بینیته‌وه له زه‌خره‌فه‌ی روه‌کی ئه‌ندازه‌یی و ئاژه‌لی، دواتر باس‌مان له ریگاکانی جیبه‌جی کردنی زه‌خره‌فه‌ی سه‌بیله‌کانی توژیته‌وه‌که کردوه، له کۆتاییدا دهره‌ئه‌نجامه‌کانی ئه‌م توژیته‌وه‌مان خستوته‌روو له‌گه‌ل لیستی سه‌رچاوه‌و خشته‌ی وینه‌کان.

2- کنه‌و پشکنین له‌قه‌لای هه‌ولیر:

کنه‌و پشکنینی شوینه‌واری ئه‌نجامدراوه له‌م قه‌لایه له‌لایه‌ن کۆمسیۆنی بالایی بوژاندنه‌وه‌ی قه‌لای هه‌ولیر له‌سه‌ره‌تاوه پلانیکی پینج‌ساله‌ی بوژاندراوه بۆ کاری هه‌لکۆلین له‌ریکه‌وتی (2013/3/15)، له‌سه‌ره‌تاوا ده‌سته‌یه‌کی بالایی هه‌لکۆلین ده‌ستنیشان کرا بۆ کاری هه‌لکۆلینی شوینه‌واری به‌سه‌رۆکایه‌تی (عبدالله خورشید قادر) له‌گه‌ل چه‌ند ئه‌ندامیک له‌شوینه‌وارناسان، جگه له‌ده‌سته‌ی بالایی هه‌لکۆلین چه‌ند راپۆرتکارێکی بیانی دامه‌زران که له‌زانکۆی کامبریدجی به‌ریتانیه‌وه هاتبوون و پسپۆری شوینه‌واریان هه‌بوو، هه‌روه‌ها چه‌ند پسپۆری تری شوینه‌واری له‌زانکۆی سه‌لاحه‌دینی هه‌ولیر و شوینه‌وارناسان له‌به‌ریته‌به‌رایه‌تی گشتی شوینه‌وار و لیژنه‌ی بالایی بوژانه‌وه‌ی قه‌لای هه‌ولیر به‌شداریان کردوه. کنه‌و پشکنینه‌کانی شوینه‌واری له‌م قه‌لایه‌دا تاوه‌کو ئیستا چوار وه‌رزى هه‌لکۆلینی تیدا ئه‌نجامدراوه، به‌جۆریک وه‌رزى یه‌که‌م ئه‌نجامدراوه له‌ریکه‌وتی (2013/4/1) تاوه‌کو (2013/6/30)، هه‌روه‌ها وه‌رزى دووهم له‌هه‌مان سالدا ئه‌نجامدراوه له‌ریکه‌وتی (2013/8/10) تاوه‌کو (2013/10/20) (قادر و آخرون، 2018، ص 204). مه‌به‌ست له‌م کنه‌و پشکنینه‌ی له‌لایه‌ن ده‌سته‌ی بوژانه‌وه‌ی قه‌لای هه‌ولیر بۆ تیشک خسته‌سه‌ر قوناغه‌ میژوویی و شارستانیته‌کانی ئه‌م قه‌لای کۆنه‌یه که پیندا تپه‌ربووه، که ناوه‌ندیکی کۆنی شاری هه‌ولیر بووه له‌کۆن و ئیستادا، به‌گویره‌ی ئه‌و ماسته‌ر پلانه‌ی که دانرابوو (7) ناوچه‌ ده‌ستنیشان کرد له‌ناو قه‌لای هه‌ولیر که‌بریتی بوون له‌ ناوچه‌کانی (A,B,C,D,E,F,G) (هیلکاری ژماره 1).

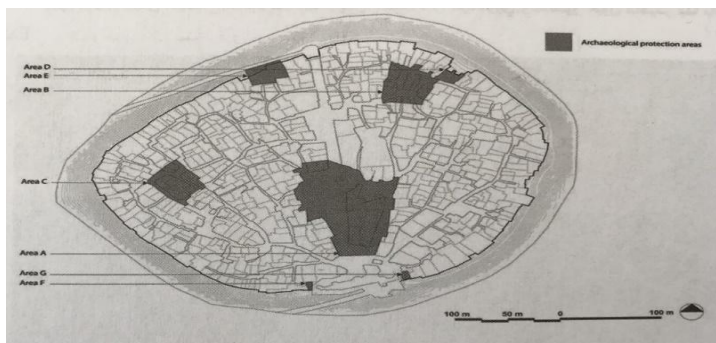

هیلکاری ژماره 1 نه‌خشه‌ی کنه‌و پشکنین له‌قه‌لای هه‌ولیر وه‌رگیراوه (له‌قادر و آخرون، 2018، ص 208)

سه‌ره‌تای کاری هه‌لکۆلین له‌ ناوچه‌ی (AREA-E) ئه‌نجام دراوه، شوینه‌که‌ی ده‌که‌وینه‌ لیواری باکووری پوژئاوای قه‌لاکه، وه‌به‌شی پوژئاوای ده‌رگای سه‌ره‌کی قه‌لاکه که به‌ده‌رگای (أحمدی) ناسراوه، هه‌لبێژاردنی ئه‌م خاله له‌لایه‌ن ده‌سته‌ی بالایی هه‌لکۆلین به‌هۆی هه‌لکه‌وته‌ی شوینه‌که‌یه که یارمه‌تی ده‌رده‌بیت بۆ دۆزینه‌وه‌ی شواری کۆنی قه‌لاکه که مه‌به‌سته‌ی سه‌ره‌کی کاری هه‌لکۆلینه‌که‌بوو له‌م قه‌لایه، جگه له‌مه‌ش ئه‌م شوینه‌ روه‌به‌ره‌که‌ی فراوانتره به‌به‌راورد له‌گه‌ل ناوچه‌کانی تر که ده‌ستنیشان کراون بۆ کاری هه‌لکۆلین، له‌به‌رئه‌وه‌ی ناوچه‌کانی تر هه‌ندیکیان خانووی نیشته‌جی بوونی تیدایه کۆلانه‌کانی ته‌نگ و باریکه‌ بۆیه کاری هه‌لکۆلینی تیدا قورستره و که‌متر زانیاری ده‌دات به‌ده‌سته‌وه (قادر و آخرون، 2018، ص 208)

له‌ئه‌نجامی کنه‌و پشکنینی وه‌رزى یه‌که‌م و دووهم توانرا به‌شیک له‌ شواری کۆنی قه‌لاکه بدۆزریته‌وه که پینک دیت له‌بورج و دیواری پوژه‌ه‌لات و پوژئاوای بورجه‌که له‌گه‌ل ده‌رکه‌وتنی سه‌کویه‌ک، ئه‌مه جگه له‌ دۆزینه‌وه‌ی ریژه‌یه‌کی

زۆر له گلىنهى جۇراوجۇر كه بهشى زۆريان دهگه رېته وه بۆسه رده مى ئىسلامى ناوه راست (قادر وأخرون، 2018، ص 209-217).

ليژنهى هه لكوئىنى شوينه وارى له قه لاي هه وليز بريار ياندا بۇ وهرزى سييه مى هه لكوئىن به رده وام بن له ناوچهى (AREA-E) له ريكه وتى (2014/9/1) بۇ دهسته كه وتنى زانيارى زياتر له سه ر ميژووى شوراي كوئى هه وليز، له هه مان شويني وهرزه كانى تر له ناوچه كانى بورج و ديوارى رۆژه لات و رۆژئاوا به رده وامبوون له هه لكوئىنى شوينه وارى، به لام سه باره ت به وهرزى چواره مى هه لكوئىن له ريكه وتى (2015/9/1) تاوه كو (2015/10/31) به رده وامبوو، هه لكوئىنه كان له دوو شوين ئه نجامدرا كه بريتى بوون له ناوچه كانى (AREA-E) بوو كه تيايدا مه به ستان زياتر دابه زين بوو له هه لكوئىن به ره و خواره وه بۇ قولايىي له به شى رۆژئاواى شوراكه، وه ناوچهى دووم بريتى بوو له ناوچهى (AREA-G) كه ده كه ويته به شى باشوورى قه لايكه (هيلكارى ژماره 1) مه به ست لىي دۆزينه وهى به شىكى ترى شوراي كوئى قه لايكه بوو (قادر وئوانى تر، 2019، لا 48-53). هه روه ها له ئه نجامى كنه و پشكيني وهرزى سييه م و چواره م كه له ناوچهى (AREA-E) ئه نجامدرا بوو به تايه تى له به شى باكوورى شويني هه لكوئىن كه شوراي كوئى قه لايكه تيدا دۆزرا بويه وه، هه ستان به ناردين سى نمونه له خه لوز بۇ زانكوئى كامبريدجى به ريتانى به مه به ستى شيكردنه وهى (C14) بۇ زانينى ته مه نى چينه شوينه واريه كان له ئه نجامدا ده ركه وت، كه ميژووه كه يان دهگه رېته وه بۇ نيوهى سه دهى يه كه م تاوه كو نيوهى سه دهى سييه مى زاييني ده ركه وت، كه ئه م چينه زۆر كوئتره له چينه كانى سه رووتر (قادر وئوانى تر، 2019، لا 60). دواتر له ده رئه نجامى شيكردنه وهى دوو نمونه له كه رپوچى ديوارى رۆژه لات له به شى سه روو و خواروو له تاقىگه كانى زانكوئى كامبريدج ده ركه وت، كه ميژووى يه كيكيان له نيوان (800 تاوه كو 1120 زاييني) نمونهى دووم ميژووه كهى دهگه رېته وه بۇ نيوان سالانى (1000 تاوه كو 1120 زاييني) (قادر وئوانى تر، 2019، لا 60).

به پيى ئه م كنه و پشكينه شوينه واريه كه چوار وهرزى هه لكوئىن كراوه له قه لاي هه وليز له ئه نجامى شيكردنه وهى پارچه شوينه واريه كان ده ركه وتوه كه چه ندين سه رده مى جياواز له خو ده گرئيت كه ده ست پى ده كات له سه رده مه كانى (ئىسلامى، ساسانى، هيلنستى وفرثى و ئاشوورى، هه زارهى دوومى پيش زايين)، هه رچه نده تاوه كو ئىستا له به شىكى زۆر بچوكى ئه م قه لايه كه هه ر دوو ناوچهى (AREA-E / AREA-G) ئه نجامدراوه توانراوه ده رئه نجامىكى زۆر باش ده ست بكه ويته له زانينى به شىك له ميژووى قه لايكه، كه ميژووه كهى دهگه رېته وه بۇ زياتر له سى هه زار سال پيش ئىستا به به رده وامبوون له كنه و پشكيني زياتر له م قه لايه ده توانرئيت به لگه ي زياتر و باشتر بدات به ده سه ته وه بۇ زانينى ميژووى راسته قينه ي قه لايكه، كه گومان ده كرئيت ميژووه كهى زۆر كوئتر بيت له م ميژووهى كه له به لگه ي ماددى ناو قه لا كه له ئه نجامى كنه و پشكيني دۆزرا وه ته وه (قادر وئوانى تر، 2019، لا 60-61).

3- نمونه وهرگيراهه كانى قه لاي هه وليز:

سه بيله گلىنه ييه كانى ئه م توپژينه وه يه له كنه و پشكينه كانى قه لاي هه وليز وهرگيراون له سى وهرزى هه لكوئىن كه هه ريه ك له وهرزه كانى (يه كه م و دووم و سييه م) كه له ساله كانى (2013-2014) هه لكوئىنى تيدا كراوه له لايه ن كوئىنى بالاي نۆژه نكردنه وهى قه لاي هه وليز ئه نجام دراوه، (15) نمونهى سه بيلى گلىنه يى وهرگيراون له كوئى گشتى ده يان سه بيل له ژووريك پاريزراون و له قه لاي هه وليز، كه زۆر به يان سه بيلى ته واون ته نها چه ند به شىكيان لى شكاو وه و نه ماوه له گه ل چه ند نمونه يه ك كه ته نها لووله ي ده ميان ماوه ته وه، كوئى گشتى سه بيله كان پيشووتر هيج خوئندنه وه يه كى زانستيان بۇ نه كراوه، توپژهر هه ستاوه به تو مار كردنيان و شيكردنه وه يان به شيوه يه كى زانستى، هه روه ها بۇ هه ر نمونه يه ك له سه بيله وهرگيراهه كان هه ستاوين به وي نه گرتنى روى ده روه و ناوه وه لاته نيشتى گلىنه كان، له گه ل ويته كردنى شيوه ي نه خش و زه خره فه كانيان بۇ ئه وهى به شيوه يه كى رپوونتر ديار بكه ون.

ههروهه گهشتیاریکی ئینگلیز ئاماژهی بهوه کردوووه که چون شاعه باس ههستاوه به سوتاندنی باری (40) حووشتر له تووتن که له ولاتی هندستانه وه هاتبوو، هۆکاری ئهم قهدهغه کردنهش له ئهنجامی دهرچوونی فهتوای دینی زانیان بوو که به شینوهیهکی بوون ئاماژهیان بو کردوووه، که کیشانی تووتن و جگهره زیانی ههیه و جوړیکه له بئ هۆشی، ههروهک زانیانی ئیسلاام له ههر چوار مهزه به که ئاماژهیان به حهرام کردنی جگهره کردوووه، له ولاتی میسر له سالی (1616 زایینی) کتابیک دهرچوو سهبارت به دوور که وتنه وه له کیشانی تووتن و جگهره له لایهن شینخیکی میسری به ناوی ابراهیم اللقانی که له سالی (1631 زایینی) کوچی دوایی کردوووه (Simpson, 2013, 253).

ههروهه یه کیکی تر له زانیانی ئیسلاامی که له سههر مهزه بهی حه نه فیه به ناوی (أحمد الرومی) باس له به لگه یه کلاکه ره وه دهکات له نووسینه کانیدا له سههر تووتن نووسیویه تی، که تیایدا ئاماژه به به لگه ی قورئانی دهکات سهبارت به زیده روویی (إسراف) دهکات، له گه ل هینانه وه ی به لگه ی پزیشکی له سههر کیشانی تووتن و جگهره که زیانی ته ندروستی ههیه بو سههر مرؤف، ههروهه له به لگه ی فهرموو دهکانی پیغه مبههر (دروودی خودای له سههر بیته) باس کراوه که رقی له بونی ناخوش و خواردنه وه ی گهرم بووه، ههروهه نووسه رکانی تری عوسمانی باسیان له زیانهکانی پزیشکی و کومه لایه تی کردوووه، که کار دهکاته سههر که سایه تی جگهره کیش، له و نووسه رانهش بریتی بوون له ابراهیم بیشیفی (1574-1650 زایینی) ژیاوه له گه ل نووسه ر که تیب چه له بی (حاجی خه لیفه) (1609-1657 زایینی) ژیاوه (Simpson, 2013, 253) له سههر تاکانی سهده ی هه ژده ی زاییندا به تایبه تی له سالی (1720 زایینی) پیگه درا به کیشانی تووتن، له لایهن مو فتی شاری دمشق شیخ عبدالغنی النابلسی (1641-1731 زایینی) ژیاوه، باسی له وه کردوووه که جگهره کیشان وهک خواردن وایه ئه گهر هاتوو زیانی هه بوو ئه و ده بیته وازی لی بهیتریت، ئه گهر وانه بوو ئه و پیگه ده دریت تووتن بکیشریت، دواتر کیشانی تووتن به شینوهیهکی بهرچا و زیادی کردو بلا بووه له هه مو ناوچهکانی روژه لاتی ناوه راست له ماوه ی سهده ی (18-19) زایینی (Bouzigard, 2010, 15).

کیشانی تووتن له روژه لاتی ناوه راستدا بوو به سیمایهکی ژیاوی روژانه ی خه لک به تایبه تی له گه ل قاوه خواردنه وه، به لام ئهم دیاردهیه زیاتر له لایهن پیاوانه وه باوتر بووه که له شوینه گشتیه کانیدا تووتن ده کیشرا، له گه ل ئه وه شدا باس له وه ده کریت شان به شانی پیاوان ئافره تانیش هه ستاون به کیشانی تووتن و سه بیل و قاوه خواردنه وه له شوینه گشتیه کانیدا (Grehan, 2007, 149-150)، ئهم دیار دانهش بینراون له ولاتانی سوریا و ئوردن له لایهن چه ند گه ریده یه ک که له ناوه راستی سهده ی هه ژده ی زاییندا سهردانی ئهم شوینه یان کردوووه و بینویانه، له بهر ئه وه کیشانی سه بیل ناو بانگیکی گه وره ی به ده سه تهینا له لایهن کومه لگه ی ئه وسه رده مه دا، ئهم راستیه ش به پروونی رهنگی داوه ته وه له به ره هم هینانی سه بیل، به جوړیک هه ستاون به نه خش و زه خره فه کردنی و گرنگی پیدانی به جوړ و کوالیتی دروست کردنی سه بیل، ههر بویه له سهرده می عوسمانی جوړی سه بیل و شیوازی دروست کردنه که ی که سایه تی خاوه نه که ی دیاری ده کرد، هه ندیک له ده ست رویشته وه کان خزمه تکاره کانیان به کار ده هینا بو کرینی سه بیل له بازاره کان و دواتر خاوینکردنه وه یان له ئه ستوی ئه واندابوون، ههروهه که سانی هه ژار جوړ و کوالیتی خراب له سه بیلان به کار هیناوه، له وولاتی مصر دا باس له وه ده کریت سه بیلی له دار دروست کراو به کار هاتوووه، که لووله که ی له قامیش دروست کراوه به کار هاتوووه له لایهن که سانی هه ژار و که م ده رامه ت له پیاوان و ئافره تان، ههروهه جوړی سه بیلی دروست کراو له داری گو یز یا خود عاج که لووله که ی له قامیش دروست کراوه به هه مان شیوه له لایهن که سانی هه ژار و که م ده رامه تی کومه لگه ی باکووری ئه فریقیا به کار هاتوووه (Simpson, 2013, 257)، ههروهه له هه ندیک حاله تی تر دا سه بیل به کار هاتوووه له شیوه ی کاغه زی لوول دراو هاوشیوه ی جگهره ی ئیستا بووه یا خود له شیوه ی چال له زهوی دروست کراوه پی ده گو ترا (سه بیلی زهوی)، ئهم دوو جوړه له ناوچهکانی ئاسایا و ئه فریقیا ناسراو بووه و به کار هاتوووه، ههروهه له سههر چاوه کانیدا ئاماژه بو ئه وه کراوه که چون له ماوه سی بو چلهکانی سهده ی بیسته م ره وه ندهکانی جه زیره ی عه ره بی قهوانی فیشه کیان به کار هیناوه بو کیشانی تووتن (Simpson, 2000b, 17). جگه له جیاوازی به کار هینانی جوړی شیوازی باشی سه بیل له نیوان ده وله مند و هه ژارهکانی کومه لگه ی ئه وسه رده مانه دا، به هه مان شیوه جیاوازی به دی ده کرا له کیشانی تووتنی به کار هاتوووه له کومه لگادا، به جوړیک که سانی ده وله مند جوړی تووتنی باشیان به کار هیناوه له

سەبیلەکانیادا وە بە پێچەوانەووە کەسانی ھەژار تووتنی خراپیان بەکارھێناوە، لەبازارەکانی ئەستەنبوولدا بازاری تاییبەت ھەبوو بە کرین و بەکریدانی سەبیلی جۆراوجۆر، ھەروەھا کریکاری تاییبەت ھەبوو بەخاوین کردنەووەی سەبیلەکان، بەتاییبەتی جوولەکەکان ھەلدەستان بەم جۆرە کارە بەشیوہیەکی گەرۆک لە گەرۆکەکان دەسورپانەووە بەمەبەستی خاوین کردنەووەی سەبیل (Simpson, 2013, 258).

سەبارەت بە دەرکەوتنی سەبیل وکیشانی تووتن لە ویلائیەتی موصل و بەغدا سەردەمی عوسمانی بەشیوہیەکی بەرچاو لە شارە گەرۆکەکاندا دەرکەوتن، وەک (بەغدا ، بەصرە ، موصل ، کەرکوک، ھەولێر، سلیمانی)، شاری بەصرە یەکیک بوو لەم شوینانەیی کە سەبیلی بۆ ولاتی ئێران و دوورگەیی عەرەبی پەوانەکردوو، لە سەرچاوەکاندا ئاماژە بوو کراوە کە بۆ یەکەمجار سەبیل دەرکەوتوو لە سالی (1616 زایینی)، وە لە سەرەتاکانی سەدەیی حەفدەیی زایینی دا زیاتر بلاو بویووە، ھاشیوہی ناوچەکانی تری ژێر دەسەلاتی عوسمانی بەشیوہیەکی خیرا سەبیل و کیشانی تووتن لە شارەکاندا بلاو بۆووە، سەرەرای دژایەتی کردن و قەدەغەکردنی کیشانی سەبیل لەلایەن دەسەلاتدارانەووە، بەگوێرەیی گێرمانەووەکانی میژوو نووس (کاتب چەلەبی) باس لەو دەکات کە سولتان موراوی چوارەم ھەستاوە بە دەستگیرکردنی (15 بۆ 20) کەس لە سەرکردەکانی سوپاکەیی بەتۆمەتی کیشانی سەبیل لە سالی ھەلمەتی سەربازی بۆ سەر شاری بەغدا لە سالی (1638 زایینی) (KRITZECK, 1964, 372).

سەرەرای سزادانی بەکارھێنەرانی سەبیل لەلایەن سولتانەووە، بەلام ئەمە پشنگووی خراوە لەلایەن خەلکەووە، بۆیە کشتوکالی تووتن بەشیوہیەکی فراوان دەرکەوت لە ناوچە جیاوازەکانی ویلائیەتی موصل و بەغدا، تووتنی جیاواز و جۆراوجۆر بەرھەم دەھات لەم ناوچانە، ناوەکانیان جیاوازیبوو، ھەندیکیان ناو دەنرا بەو شوینەیی کە لێی بەرھەم ھاتووہ یاخود ناوەکەیی ئاماژە بوو بۆ جۆری تووتنەکە، بەناوبانگترین جۆری تووتن بەرھەم دەھات لە ناوچەکانی ویلائیەتی موصل لە جۆری بۆندار، کە دەتوانرا تووتنەکە بکیشریت بەبێ زیادکردنی بۆن و گولاو بۆ تووتنەکە، لەگەڵ دەرکەوتنی جۆری تووتنی شیرازی کە ناوبانگیکی زۆری ھەبوو، لەگەڵ جۆریکی تری تووتن کە پەنگیکی زەردی ئالتونی ھەبوو، ئەم جۆرە تووتنە بە تەری خەزن دەرکرا یاخود لە سالی فرۆشتندا بە ئاو تەریان دەرکرد، ھەروەھا لە ناوچەکانی ویلائیەتی بەغدا تووتنی ھیندی ناوبانگی دەرکردبوو (Simpson, 2013, 259).

یەکەم سەبیلی گلینەیی دۆزراوە لە کوردستان لە ئەشکەوتی شانەدەر دۆزراوەتەووە لە ئەنجامی کەنەو پشکنینی شوینەواری لەچینەکانی بەشی سەرەووەی ئەشکەوتەکە دۆزراوەتەووە (SOLECKI, 1952, 144-145). دواتر لە زۆربەیی شارە گەرۆکەکاندا لە ئەنجامی کەنەو پشکنینی شوینەواری چەندین سەبیلی جۆراو جۆر دۆزراوەتەووە کە میژووہکەیان دەگەریتەووە بۆ سەدەیی (18-19 زایینی)، بەتاییبەتی لە ناوچە جیاوازەکاندا ژمارەییەکی زۆر لە سەبیل دۆزراوەتەووە کە زۆربەیان نەخش و زەخرفەیی جۆراوجۆری لەسەر کراوە لەوانە زەخرفەیی پووەکی و ئەندازەیی، ھەندیکیان لەقور دروست کراون دواتر پووپۆش کراوە بە چینیکی تەنکی قوری سوور (Simpson, 2013, 258-265)، ھەروەھا لە ئەنجامی کەنەو پشکنینی شوینەواری لە پارێزگای ھەولێردا لە ھەردوو قەلای دوین و قەلای ھەولێردا چەندین سەبیلی گلینەیی دۆزراوەتەووە کە لە رووی شینواری دروست کردن و نەخش و زەخرفەدا ھاوشیوہن لەگەڵ سەبیلە دۆزراوەکانی ناوچەکانی تری ویلائیەتی موصل و بەغدا (اسماعیل، 2022، لا 134).



وینەى ژماره(1) دهفريكى خهزه فيه له شارى كوتاهيه وینەى ئافره تیکه سه بیلی له دهسته میژوه کهى دهگه ریته وه بۆ سه دهى (18 زاینی) وه رگراوه له (Khalil,2018,235)

5- تهکنیکی دروستکردنی سه بیلی گلینه یی سه رده می عوسمانی:

له سه رده می عوسمانیدا له شیوازی دروست کردنی سه بیلی گلینه یی کاریگه ربوون به ههردوو شیوازی سه بیلی ئه وروپی و ئه فریقی، شیوهی سه بیلی گلینه یی ئه وروپی له دوو بهشی سه رهکی پیک دیت، که بریتیه له دهفری تووتن که شوینی دانانی تووتن و سوتاندنیتهی، بهشی دووهم بریتیه له لوله یی دهم که له ریگای ئه م لوله ییه وه دوو که له به ریژه ویکی باریک دهگواز ریته وه بۆ دهم، ئه م شیوازهش پینی دهگوتریت کاؤلین (kaolin pipe). به لام جۆری ئه فریقی له سنی بهش پیک دیت، ئه ویش بریتیه له دهفری تووتن که سه بیله که دهگرتیه وه، له گه له داری دوو که له کیش یان لوله یی پین دهگوتریت، له گه له مه بسه م یاخود پارچه یی دهمی پین دهگوتریت ئه م جۆره سه بیله پین دهگوتریت شیبووک (chibouk) (Khalil,2018,235-236). (شیوه یی ژماره 1).

سه بارهت به تهکنیکی دروست کردنی سه بیلی گلینه یی عوسمانی له جۆره قورپیکی خاوین دروست دهکرا که خهوش و خالی کهم بووه، رهنگی قوره کهی جۆراو جۆربووه له وانه (سپی، خۆله میشی، قاوه یی و رهش) دواتر دهخرايه ناو قاللیکی له بهرد یاخود کانزا دروست کراوه که له دوو بهش پیک هاتوووه، دواى ده رهینانی له ناو قالبه که ههردوو ده رچه یی دهفری تووتن و لوله یی دهمه کهی دهگرتیه وه له ریگای برینی پارچه قوره کی سه ریان، دواتر سه بیله که نه خشی بۆ دهگرتیت به ریگای جیاواز له وانه ریگای مۆرکردن که زیاتر بۆ زهخره فهی ساده به کارهاتوووه، به لام له زهخره فهی ئالۆزدا له ریگای دهسته وه ئه نجام ده درا، به ئامیتریک کۆتاییه کهی نوک تیژ و شیوه یی دداناری هه بییت یاخود ئامیتریک کۆتاییه کی مۆرکراو بییت به زهخره فهیه کی دیاریکراو. جۆری زهخره فهکان پیک هاتبوون له زهخره فهی ئه نازه یی و پوهه کی ههروهک له (شیوه یی ژماره 2)، دا قۆناغی دروست کردنی سه بیلی ده رده که ویت، ههروه ها سه بیلی گلینه یی سه رده می عوسمانی پوهی ده ره وه یی پوهیوش دهکرا به شووشه، یاخود رهنگ دهکرا به رهنگی جۆراو جۆر له وانه (سوور، قاوه یی، زهرد، سهوز)، بۆ یه کهم جار وه ستاکانی سه رده می عوسمانی له سه ده یی حه قده یی زاینیدا سه بیلی گلینه ییان له قورپى سپی و خۆله میشی دروست کردوووه، دواتر له کۆتایى سه ده یی حه قده و سه ره تای سه ده یی هه ژده یی زاینیدا وه ستاکانی عوسمانی ههستان به به کارهینانی قورپى سوور له دروست کردنی سه بیلی گلینه ییدا، ئه مهش به شیوه یه کی گشتی له ناوچه کانی ئاسیای بچووک و نیمچه دوورگه یی قرم و به لقان بلاوبویه وه، پاشان سه بیلی گلینه یی پله به پله گۆرانکاری به سه ردا هات له دواى زیادبوونی به رهه م هینانی تووتن گۆرانکاری کرا له شیوه و جۆری دهفری تووتنی سه بیلی له ئیمپراتۆریه تی عوسمانی له سه ره تای سه ده یی حه قده وه تاوه کو سه ده یی بیستی زاینی (Bouzgard,2010,18-19).

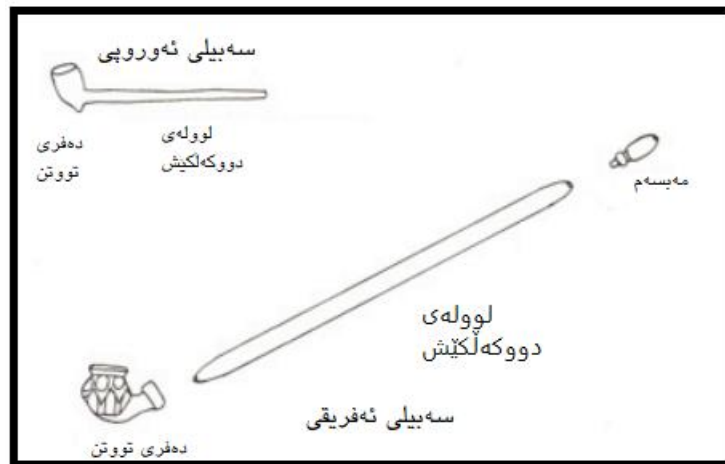

شێوهی ژماره (1) شێوازی سەبیلی ئەوروپی و ئەفریقی وەرگیراوه
(Bouzgard,2010,15)له

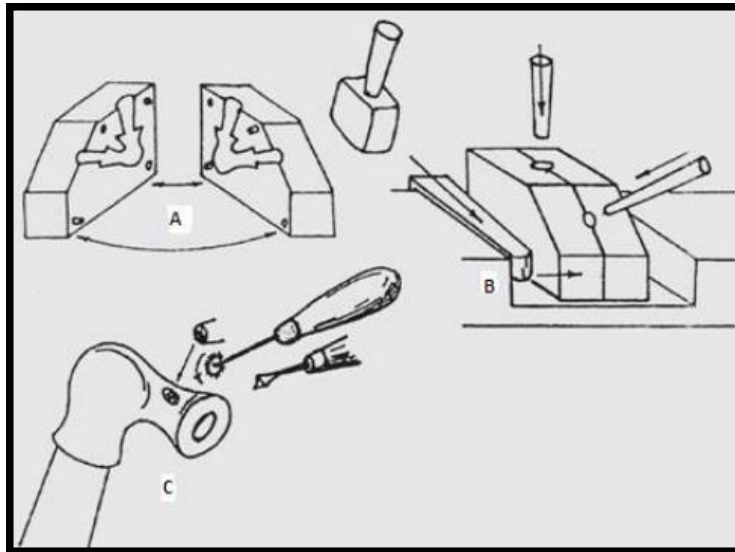

شێوهی ژماره (2) تەکنیکی دروست کردنی سەبیلی عوسمانی وەرگیراوه له
(Khalil,2018,236)

یەکیک له سەرچاوه یەمەنییهکان که له لایەن میژوونووس (القاسم) نووسراوه، باس لەوه دەکات که دوو جۆر له کیشانی تووتن هه‌بووه، یه‌که‌میان به ئاو بووه ئەوی تریان کیشانی تووتنی ووشک بووه، هه‌روه‌ها باس لهوه دەکات که کیشانی تووتنی ووشک باوتربووه وهک له پێگای ئاوی که به‌هۆی شیشه یاخود نیرگه‌له‌وه ده‌کیشریت، که‌به یه‌کیک له دا‌هینانه‌کانی پوژه‌لاتی ناوه‌راست دادنریت (Simpson, 2000b,15).

سەبیلی گلێنەیی ئەوروپی که ناسراوه به (کاۆلین-kaolin) له‌ناو شاری ئەسته‌نبول به‌کارهاتووه که له پێگه‌ی ده‌ریاوه له ولاتانی ئەوروپییه‌وه هاورده ده‌کرا (Robinson,1985,153). به‌لام جۆری سەبیلی گلێنەیی به‌کارهاتوو له زۆربه‌ی ناوچه‌کانی ژێر ده‌سه‌لاتی عوسمانی بریتی بوو له جۆری ئەفریقی (پوژه‌لاتی) که ناسراوه به (شیبۆوک)، که له پێگه‌ی باکووری ئەفریقاوه هاورده‌ی پوژه‌لاتی ناوه‌راست ده‌کرا، زیاتر ئەم جۆره سەبیلە باوتربووه له‌لایەن خه‌لکه‌وه و

گرنگيان پيداوه بۇ كيشانى توتون (Baram, 2000, 149)، سەبىلى جۆرى شىبۆك ھەروەك لە پېشوو تر ئاماژەمان پىكردووه لە سى بەش پىك ھاتووه (دەفرى توتون ، لولەى دوکەلگىش و مەبسەم)، دەفرى توتون لە ماددەى جۆراو جۆر دروست كراوه لەوانە (دار، بەرد، كانزا) بەلام باوترىنيان ماددەى قور، دارى دوکەلگىش لە دار ياخود لە قامىش دروست دەكرا، كە درىژىهكەى لە نيوان (1-4 م) بووه، بەشى مەبسەم لە سەبىلدا لە بەردى بەنرخ دروست دەكرا لەوانە (كەھرمان ، مەرجان) ياخود ھەندىك جار ئالتونى بۇ زياد دەكرا بەپىي ئارەزووى كپارەكە (Robinson, 1983, 266).

ئەگەر سەرنج بەدين لە رووى شوپنەوارىيەو زياتر دەفرى توتونى سەبىل بەرئىژىهكەى زۆر لە ناوچە شوپنەوارىيەكاندا دەدۆزىتەوه، لەبەرئەوهى بە قور دروست كراوه، ھەروەھا بەئاسانى دەشكىت وە دواى فېردانى بۇ ماوئەىهكەى زۆر دەمىنيتەوه، بەلام دارى دوکەلگىش بە دەگمەن دەدۆزىتەوه، لەبەرئەوهى لە ماددەى ئەندامى دروست كراوه بەرگەى كەش و ھەوا ناگرىت و شى دەبىتەوه، ھەروەھا سەبارەت بە پارچەى مەبسەم لە سەبىلدا بەھەمان شىوہ بە دەگمەن دەدۆزىتەوه، لەبەرئەوهى لە ماددەى بەنرخ دروست كراوه دووبارە بەكارىان ھىئاوئەتەوه بۇ مەبەستى تر (Baram, 1999, 142).

بەھوى جياوازى كەش و ھەوا و حياوازى كەلتورىيەو، بووه ھوى سەرھەلانى دوو جۆر لە سەبىلى گلئىنەىي لەئەوروپا و لە پوژھەلاتى ناوھەراست، لەبەر ئەوهى كەش و ھەواى پوژھەلاتى ناوھەراست گەرمە بۆيە رەزامەندى لەسەر كيشانى (دوكلەى سارد) زياتر بووه، وە بە پىچەوانەوہ لە ولاتانى ئوروپى بە ھوى كەش و ھەواى سارد ئارەزوويان لەسەر كيشانى (دوكلەى گەرم) زياتر بووه، بۇ ئەم مەبەستە چارەسەرى ئەمە كراوه لە رىگى سارد كىردنى دوكلەى توتوتەكە لە رىگەى بەكارھىنانى دارى دوکەلگىش، لەبەرئەوهى درىژى دارى دوکەلگىش وادەكات دوكلەكە سارد بىت تاوھكو دەگاتە دەم، ھەندىك جار قوماشى ھەرىرى تەركراو بەكارھاتووه بۇ داپوشىنى دارى دوکەلگىش بۇ زياتر سارد كىردنى دوكلەى. ئەو ناوچانەى زياتر گەرم بوون لە ئىمپراتورىيەتى عوسمانى بەتايبەتى بەشى باشوورى، دارى دوکەلگىشى سەبىل درىژيان بەكارھىتاوہ كە ھەندىكيان درىژىهكەى دەگەيشتە (4م)، بەلام لە ناوچەكانى باكورى ئىمپراتورىيەتى عوسمانى كە گەرمىيەكەيان كەمتر بووه، دارى دوکەلگىشى كورتىان بەكارھىتاوہ كە درىژىهكەى لە نيوان (20 سم – 1م) بووه (Dekkel, 2008, 114).

6- جۆر و بەشەكانى سەبىلى توپىژىنەوہكە:

لە ئەنجامى دىراسە كىردنى سەبىلەكانى قەلاى ھەولير بۆمان دەر كەوتووه كەوا سەبىلەكانى قەلاى ھەولير لە جۆرى شىبۆكە بەلام شىوہ و قەبارەى جۆراو جۆريان ھەيە لىرەدا ئاماژە بە جۆر و بەشەكانيان دەكەين.

1.6- جۆرى يەكەم: لاشەى توتون كە شوپنى سوتاندنى توتوتەكەيە لە شىوہى لولەيى قەبارە گەورەيە، تا بەرەو لىوار بېوین لولەكە فراوانتر دەبىت، بىكەى شىوہ بازنىي ياخود شىوہى خپان ھەيە، دەفرى توتون و بىكەكەى رازاوتەوہ بە زەخرەفەى جۆراو جۆر، دەفرى توتون بەستراوتەوہ بە لولەيەكى درىژى بارىك، كە درىژىهكەيان جياوازە، بەھوى ئەم لولەوہ لە رىگەى كونىكى تەسكەوہ دوكلە دەگوازىتەوہ بۇ دەم، ئەم لولەيە رازاوتەوہ بە زەخرەفەى جۆراو جۆر كۆتايى دىت بە لىواريكى ئەستورى بارز ياخود ھەندىكيان لىواري سادەى وەرگرتووه لەنموونەى ئەم جۆرە سەبىلانە وەك سەبىلى ژمارە (1, 2, 3, 4, 5, 8, 9).

2.6- جۆرى دووہم: ئەم جۆرەيان دەفرى توتوتەكەى قەبارەيەكى بچووكى ھەيە لە شىوہى لولەيى كورتە، زەخرەفەى بۇ كراوہ، بىكەكەى لە شىوہى راستى تەختە، بەستراوتەوہ بە لولەى دەم كە شىوہى لولەيى درىژى ھەيە، كە لە لىوارەكەيدا فراوانتر دەبىت، لىوارەكەى كۆتايى دىت بە زيادەيەكى بارزى تىژ (سەبىلى ژمارە 6, 7).

3.6- جۆرى سىيەم: ئەم جۆرەيان دەفرى توتوتەكەى لە شىوہى نىمچەخرىدايە و قەبارەيەكى بچووكى ھەيە، بىكەكەى لە شىوہى خردايە، لاشەو بىكەكەى رازاوتەوہ، دەفرى توتون بەستراوتەوہ بە لولەيەكى بارىك كۆتايى دىت بە زيادەى بارز كە نەخشى جۆراو جۆرى بۇ كراوہ (سەبىلى ژمارە 8).

4.6- جۆرى چوارەم: ئەم جۆرەيان قەبارەى گەورەيە و جياوازه له سەبيلەکانى تر، بەجۆرىک شىۋەكەى له پىتى (L) ئىنگلىزى دەچىت، دەفرى تووتنەكەى شىۋەى لوولەى درىژە له ناوەرەستى زىادەى شىۋەى تىژى ھەيە، نەخش و زەخرەفەى بۇ كراو، بىكەيەكى شىۋە رەستى ھەيە، بەستراوئەتو بە لوولەى دەم شىۋەكەى لوولەى بارىكە تابەرەو لىوار برۆين لوولەكە بارىكتەر دەبىتەو (سەبىلى ژمارە 10).

5.6- جۆرى پىنجەم: دەفرى تووتن لە دوو قات پىك ھاتوو نىوانيان داخراو بە پارچە قورپىكى بازنەيى كونكراو، كە لەرپىگەى (5) كونى بچووكەو دووكەل دەگوازىتەو بۇ دەم، بەشى سەرەو دەفرى تووتن شىۋەيەكى لوولەى ھەيە لەكۆتايەكەيدا فراوانتر دەبىت و زەخرەفەى بۇكراو، بەشى خوارەو دەفرى تووتن شىۋەيەكى خرى ھەيە بەلام زەخرەفەى بۇ نەكراو، ئەم بەشەى بەستراوئەتو بە لوولەى دەم كۆتايى دىت بە زىادەى بارن، زەخرەفەى بۇ نەكراو (سەبىلى ژمارە 11).

6.6- جۆرى شەشەم: ئەم جۆرەيان بەتەواوى جياوازه لەكەل سەبيلەکانى تر لە رووى شىۋەو قەبارەدا، بە جۆرىك سەبيلەكە تەنھا پىك دىت لە دەفرى تووتن بەيى بوونى لوولەى دەم، دەفرى تووتن لە دوو قات پىك دىت نىوانيان داخراو لە رپگەى پارچە قورپىكى بازنەيى كە لە رپگەى (5) كونى بچووكەو دووكەل دەگوازىتەو بۇ بەشى خوارەو دەفرى تووتن، بەشى سەرەو دەفرى تووتن شىۋەيەكى لوولەى وەرگرتوو زەخرەفەى بۇ كراو، بەشى خوارەو دەفرى تووتن، بەشى سەرەو دەفرى تووتن شىۋەى بازنەيى بەرزى ھەيە، لە ناوەرەستى بەشى خوارەو دەفرى تووتن دەرچەيەكى شىۋە بازنەيى ھەيە كە شوپىنى دانانى دارى دوكلەكيشە لە رپگەيەو دووكەل دەگوازىتەو بۇ دەم (سەبىلى ژمارە 12).

7- رەنگ و جۆرى قورپى بەكارھاتوو لە دروستکردنى سەبيلەکانى قەلاى ھەولير:

لە ئەنجامى دىراسەکردنى قورپى سەبيلەکانى قەلاى ھەولير بۆمان دەرکەوتوو، كە قورپى بەكارھاتوو لە دروستکردنى سەبيلەکاندا لە جۆرى خاوينە، واتە خەوش و خالى كانزايى كەمە، ھەرەھا خەوش و خالى ئەندامى كە لە گژو گيا و رەگى رووھكى مردوو دروست دەبىت لە قورپى گلپنەکاندا نابىرن، لەمەو بۆمان دەرکەوت و دەستاکانى سەردەمى عوسمانى ھەوليان داو قورپەكە پاك بکەنەو لەم خەوش و خالانەى كە لەسروشتدا تىكەل دەبىت لە گەل قورپدا، بۇ ئەو دەم سەبيلەكە تووشى درزو شكان نەيەت، رەنگى ئەو قورپانەى بەكارھاتوو لە دروستکردنى سەبيلەکانى قەلاى ھەولير جۆراوچۆرن لەوانە:

1.7. رەنگى قورپى سپى يان خۆلەميشى بەكارھاتوو لە سەبىلى توپزىنەوھەكە:

رەنگى قورپى سپى يان خۆلەميشى كۆنترين جۆرى قورپن كە لە زۆربەى ناوچەکانى ژير دەسلەلاتى عوسمانى بەكارھاتوو لە دروستکردنى سەبىلى گلپنەيى، ميژووى بەكارھيتانى دەگەرپتەو بۇ كۆتايى سەدەى حەقدەى زايىنى و سەرەتاي سەدەى ھەژدەى زايىنى (Hayes,1980,101). ئەو سەبيلانەى بەم جۆرە قورپە دروست كراون لە جۆرى خاوينە، رووى دەرەو دەفرى لووسكراو ھەرەوھەك سەبىلى ژمارە (14، 15)، ھەرەھا جۆرىكى تری سەبىل كە لە رەنگى خۆلەميشى دروست كراو رووى دەرەو دەفرى رووپۆش كراو بە چىنكى تەنكى شووشەيى روون (شفاف) وەك سەبىلى ژمارە (8).

2.7. رەنگى قورپى قاوھى بەكارھاتوو لە سەبىلى توپزىنەوھەكە:

رەنگى قورپى قاوھى بە باوترين جۆرى قورپ دادەنریت لە دروستکردنى سەبىلى گلپنەيى عوسمانى، ئەم جۆرە سەبيلانە بەرپژەيەكى زۆر لە ئەنجامى كەنو پشكنىنى شوپنەواری لە زۆربەى ناوچە شوپنەواریەکانى ژير دەسلەلاتى عوسمانى دەدۆزىنەو، ئەم جۆرە قورپە لە كۆتايى سەدەى حەقدەى زايىندا لە دەولەتى عوسمانى بەدەرکەوت، بەلام لە سەدەى ھەژدەى زايىندا زياتر بلاو بوو، ئەم جۆرە سەبيلانە ناوبانگيان دەرکردبو لەناو خەلكى بە (سەبىلى قورپى سوور)، ئەم جۆرە سەبيلە بەردەوامبوو تاوھكو سەرەتاي سەدەى بىستەم، تاوھكو جگەرە شوپنى سەبىلى گرتەو (Khalil,2018,249). زۆربەى ئەو سەبيلانەى لە كەنو پشكنىنى قەلاى ھەولير دۆزراونەتەو لە رەنگى قاوھى دروست كراون، لە جۆرى قورپىكە باش و خاوين، زۆربەى سەبيلەكان چارەسەرکردنى رووى دەرەوھەيان بۇ كراو لە رپگەى (لووسکردن يان سافکردن)، ھەرەھا ھەندىكيان رووى دەرەوھەيان رەنگكراو بە رەنگى سوور وەك سەبيلەکانى

ژماره(1، 2، 3، 4، 7، 13). یاخود هندیکیان پووی دهرهوهیان رهنگراوه به پهنگی قاوهیی وهک له سهبیلهکانی ژماره(5، 6، 9، 10).

3.7. پهنگی قوری پهشی بهکارهاتوو له سهبیلی توژیینهوهکه:

قوری پهش جوړیکی تره بهکارهاتوو له دروست کردنی سهبیلی گلینهیی قهلائی ههولیر، دوو نمونهمان بهدهست گهیشتوو، که له م جوړه قوره دروست کراون، یهکیکیان پووی دهرهوهی پوویوش کراوه به چینیکی تهنکی شووشهیی روون (شفاف) وهک له سهبیلی ژماره(11)، ئەوی تریان پووی دهرهوهی لووسکراوه سهبیلی ژماره(12).

8- جوړهکانی نهخش و زهخرهفه و ریگاکانی جی بهجیکردنی:

1.8. جوړهکانی زهخرهفهیی بهکارهاتوو له رازاندهوهی سهبیلی توژیینهوهکه:

نمونهیی سهبیلهکانی وهرگیراوهکانی قهلائی ههولیر زهخرهفهیی جوړاوجوړی لهسه نهخش کراوه له وانه: پووهکی و ئەندازهیی وینهیی ئاژهل، لیرهدا تیشکمان خستوته سهر گرنکترین رهگهزهکانی زهخرهفه بهکارهاتووکانی نمونهیی سهبیلهکانی ئەم توژیینهوه بهم شیوهیهیی خوارهوه:

1.1.8. زهخرهفهیی پووهکی :

مهبهست له زهخرهفهیی پووهکی ههموو ئەو پیکهاته زهخرهفیانه دهگریتهوه، که پشت دهبهستیت به رهگهز و یهکه جیاوازهکانی پووهک، جا چ بهشیوهیهکی سروشتی نهخش کرابیت، یاخود بهشیوهی هیماو پهمزبیت دوورلهشیوهی راستهقینهیی خوی کیشرابیت(الجنابی، 1978، لا، 143؛ مرزوق، 2007، لا، 140)، زهخرهفهیی پووهکی گاریگری روون وئاشکرای خستوته سهر زهخرهفهیی ئیسلامی، ههروهک ئاشکرایه که هونهرمهندی موسلمانهکان خویان بهدوور گرتوو له لاسایکردنهوهی سروشت (حسن، 1948، لا، 250)، لهوانهیه بیروکهی حهرامبوون و رق لی بوونهوهی وینهیی مروث و ئاژهل له سهردهمی ئیسلامی کاریگری گهروهی کردبیتسه سهر هونهرمهندی موسلمان بو ئەوهی بیر له زهخرهفهیی پووهکی کردبیتهوه و گرنکی زوری پییدا (الجمعة، 1992، لا، 344)، هونهرمهندهکان له زهخرهفهکردندا قهه و گهلائی پووهکیان بهکارهیتاوه، که تاییهتمهنده به شیوازی دووباره و بهرامبهر یهکتر که لهراستیدا شیوهیهکی ئەندازهیی وهرگرتوو، که ئەمهش به شیوازی هیماو رمز له هونهری ئیسلامی دهناسریت(الأنباری، 2009، لا، 124).

-زهخرهفهیی پووهکی دهرکهوتوو لهسه هندیکی نمونهیی سهبیلهکانی توژیینهوهکه، گرنکترین ئەو رهگهزه پووهکیانهیی دیاریمان کردوون ئەوانهیی خوارهوهن:

1- گهلائی میو: باوترین رهگهزی زهخرهفهیی پووهکیه که بهشیوهیهکی بهرچاو بهکارهاتوو له رازاندهوهی شاری سامهرا، بهتاییهتی له بهکارهیتانی زهخرهفهیی سهر گهچ له تهززی یهکه م و دووهمد، لهگهلهوهشدا ئاشکرایه که شیوازی بهکارهیتانی گهلائی میو له پیش ئیسلامدا دهرکهوتوو(المالکی، 2008، لا، 98).

گهلائی میو بهشیوهی جوړاوجوړ دهرکهوتوو له رازاندهوهی سهبیلهکان، بهجوړیک بهشیوهی گهلائی سی لایی نزیک لهشیوهی سروشت بهتهنیا و بی لق و پوی پووهکی دهردهکویت له سهبیلی ژماره (8) ، که لاشهیی توتنی پی رازاوهتوه بهشیوهیهکی چرو پر، بهلام له سهبیلی ژماره (7)دا گهلائی سی لایی و پینچ لایی که له لق و پوی پووهکی دهردهچیت بهشیوهیهکی نزیک له شیوهی راستهقینهکی کیشراوه، ههروها له بهشی خوارهوهی سهبیلی ژماره(15) دهردهکویت.

2- گهلائی شیوه بادهمی: ئەم گهلایه دهرکهوتوو له سهبیلی ژماره(3) بهجوړیک له لق و پوی پووهکی بازنهیی دهرچوو.

3- گهلائی شیوه رم(رح): ئەم گهلایه کوتاییهکی هاوشیوهی (رم)ه، هندیکی له گهلایانه لهلق و پوی پووهکی دهرچوو بهشیوهیهکی نزیک لهسروشت له سهبیلی ژماره(13)، یاخود بهتهنیا وینهیان کیشراوه ههروهک له سهبیلی ژماره(3، 5، 10).

4- گهلائی شیوه نیوه بازنهیی: ئەم جوړه گهلایه دهرکهوتوو بهشیوهیهکی بارز دووباره بۆتهوه له بهشی خوارهوهی لیواری دهمی سهبیلی ژماره (15).

5- گول: رهگهزی گول به شیوه جورا و جورهکانی به یه کیک له هیمما پیروژهکان هه ژمار دهکریت له بیرو باوهری کونهکانی پیش ئیسلام، گول به شیوه سروشتیه که ی له زوربهی هونهرهکانی پیش ئیسلام بلاو ببووه، له گهله هه ندیک جیاوازی له پیکهاته و شیوه که ی، به جوریک له زوربهی هونهرهکانی عیراقی کوندا گول به کارهاتوو، له وانه شارستانییه تی سو مه ری بابلی و ئاشوری (إسماعیل، 2013، لا 73). ههروهها له سهردهمی ئیسلامیشدا گول گرنگی زوری پیدراوه له هونهرهکانی سهردهمی ئومهوی و عهباسیدا وه به شیوه یه کی بهرچاو به کاریاننهیناوه (الأنباری، 2009، لا 125).

گلینه سازی سهردهمی عوسمانی هه ستاون به نهخش کردنی وینهی گول له رازاندنهوی سهبیلهکان هه ندیک کات به شیوه یه کی سروشتی وینهیان کیشاوه، به لام به شی زوری گولهکان به شیوه یه کی دور له راسته قینه وینهی کیشراوه که زیاتر شیوهی ئەندازه بیان وهرگرتوو، به جوریک گولهکان په لکهکانیان جیاوازی له ژماره دا، له وانه گولی چوار لایی دهرده که ویت له سهبیلی ژماره (15) که به شیوه یه کی دور له راسته قینه کیشراون، ههروهها گولی شهش لایی له ناو بازنده دا دهرده که ویت له سهبیلی ژماره (1)، یاخود گولی شهش لایی دهرکه وتوو به جوریک هه ندیکیان په لکهکانی مه عینی دهرده که ویت وهه ندیک تریان په لکهکانی له شیوه ی بازنه ی وینهی کیشراوه سهبیله ژماره (4)، ههروهها گولی به شیوه ی حهوت لایی دهرده که ویت، که لایهکانی له شیوه ی بازنه یی بچووکدایه ههروهک له سهبیلی ژماره (6، 11)، به شیک تری له گولهکان به شیوه ی ههشت لایی دهرکه وتوون که لایهکانی به شیوه ی بازنه یی بچووک کراون له بنکه ی سهبیلی ژماره (2، 3، 5). له به شیک تری سهبیلهکاندا گول به شیوه ی سروشتی نزیک له شیوه ی راسته قینه که ی دهرکه وتوو، به جوریک له سهبیلی ژماره (7) دا گوله که لق و پۆپ گه لای لیوه دهرده چیت، به هه مان شیوه له سهبیلی ژماره (13) دا به شیوه یه کی سروشتی وینهی کراوه به جوریک که قه دی گوله که لی زهویه وه دهرده چیت و گه لاکانی له شیوه ی (پم) دایه.

6- لق و پۆپی رووهک: لق و پۆپی رووهک که چواردهوری گه لای داوه به شیوه یه کی لولپچی ههروهک له سهبیلی ژماره (3)، یاخود وهک رهگهزیک سهره کی وینهی کیشراوه که له گول دهرده چیت به شیوه یه کی سروشتی ههروهک له سهبیلی ژماره (7، 13).

7- دار خورما: داری خورما نزیک له شیوه راسته قینه که ی دهرکه وتوو له رازاندنهوی بنکه ی سهبیلهکانی ژماره (2، 3، 5)، یاخود له شیوه ی راسته قینه ی خوی دهرکه وتوو له رازاندنهوی لیواری ده می سهبیلی ژماره (14) دا، به جوریک یه کیکیان ئاراسته که ی بۆ سهروهیه ئەوی تریان بۆ خوارهویه.

2.1.8. زهخره فه ی ئەندازه یی:

زهخره فه ی ئەندازه یی له زوربهی هونهرهکانی پیش ئیسلام به کارهاتوو، به لام به کارهیتانی له هونهری زهخره فه دا به شیوه یه کی ساده و ساکار بووه، که خوی ده بینته وه له هیل شکاوه که وهکو چوارچیوه یاخود وهکو شریتی زهخره فه ی ساده به کارهاتوو (حسن، 1948، لا 148)، بنچینه ی به کارهیتانی ئەم زهخره فه یه پشت به خال و هیل به جورهکانیه وه، جگه له مانه هونهرمه ندی مووسلمان له به کارهیتانی زهخره فه ی ئەدازه یی پشتی به ستوو به هه ندیک رهگهزی تری ئەندازه یی وهک (سیگوشه، چوارگوشه، مه عین، بازنه) (العلی، 1990، لا 149).

هونهرمه ندی مووسلمان له به کارهیتانی زهخره فه ی ئەدازه یی گه یشتن به ئاستیک که هاوتای نه بووه له شارستانییه تهکانی پیش ئیسلام، له وانه یه ئایینی پیروزی ئیسلام و هه لویتستی زانایانی ئیسلام سه بارهت به حه رام کردنی وینه ی بوونه وهری زیندوو کاریگه ری گه وهری هه بوبیت له سه ر پیشکه وتنی ئەم جوره زهخره فه یه (مرزوق، 1944، لا 3).

- له ئەنجامی لیکۆلینه وهی نمونه ی سهبیلهکانی ئەم توژیینه وهیه بۆمان دهرکه وتوو که وا رهگهزی زهخره فه ی ئەندازه یی جوراوجور به کارهاتوو، که له پرووی شیوازی جی به جیکردنیان جیاوازی، گرنگترین ئەو زهخره فه ئەندازه ییانه ی دهرکه وتوون له سه ر سهبیلهکان ئەمانه ی خواره وهن:

1- بازنه و نیوه بازنه: به شیوه ی جوراوجور له سهبیلهکانی ئەم توژیینه وهیه ده بینریت، که زیاتر وهکو شیوه یه کی ئەندازه یی زهخره فه ی تری له ناو کیشراوه، وهکو له سهبیلهکانی ژماره (1، 2، 3، 5، 6، 11) دهرده که ویت که وینه ی گولی له ناو کیشراوه، ههروهها له دروست کردنی وینه ی خودی گوله که به کارهاتوو که په لکهکانی به شیوه ی بازنه یی بچووک سهبیلی ژماره (3، 5، 6)، یاخود بازنه ی بچووک به کارهاتوو بۆ پرکردنه وهی بۆشایی نیاوان گه لا و گولهکان سهبیلی

ژماره(7)، ههروهه شيوه نيوه بازنه دهركهوتوه بهجوريك چواردهوري داري خورماي داوه ههروهك له سهبيلى ژماره(2، 3، 5).

2- زهخرهفهى دانداندار(المسننة): ئەم جوره زهخرهفهيه پيگ ديت له هيلى شكاوهى بچووك هاوشيوهى دداني مشار وايه، بهشيوهيهكى بهرچاو بهكارهاتوه له رازاندنهوهى سهبيلهكان، بهجوريك وهكو شريتي زهخرهفهى بهكارهاتوه له ليواري دهم ليواري توتن و بنكهى سهبيلهكان ههروهك له سهبيلى ژماره(2، 3، 4، 5، 8، 10، 14، 15).

3- شيوهى مهعيني: ئەم جوره زهخرهفهيه دهركهوتوه بهشيوهيهكى ستوونى لهسهر يهكيك له سهركانى راوهستاوه، ناوهپراستى هيليكى ستوونى بهناوهپراستيدا كيشراوه، ياخود ههنديكى تر لهناوهپراستيدا وينهى بازنه كيشراوه سهبيلى ژماره(2)، ههروهه له سهبيلى ژماره(4)دا شيوهى مهعيني بهكارهاتوه له دروستكردى پهلكى گولهكان.

4- شيوهى سيگوشه: وهكو شريتي زهخرهفهى دهبينريت له رازاندنهوهى لاشهى توتن، بهجوريك ئاراستهى ههنديكيان بوسهروهيه ئهوى تريان بو خوارهويه سهبيلى ژماره(6، 9)، ههروهه شيوهى سيگوشه وهكو چوارچيوه بهكارهاتوه كه زهخرهفهى رووهكى لهناو كيشراوه سهبيلى ژماره(3، 5).

5- شيوهى بادهمى: ئەم جوره زهخرهفهيه بهكارهاتوه وهكو شريتي زهخرهفهى كه لاشهى توتنى پي رازاوهتهوه وهك له سهبيلى ژماره(1، 2).

6- دهنگولهى تهسيح: پيگ ديت له بازنهى بچووك بلاوبوتهوه له نيوان رهگهزى زهخرهفهى رووهكى بو پركردنهوهى بوشايى نيوانيان وهك له سهبيلى ژماره(13)، ياخود لهشيوهى دوو بازنهى لهناو يهكتر دهردهكهويت له سهبيلى ژماره(6).

7- هيلى ئەندازهيى: ئەم جوره زهخرهفهيه بهشيوهيهكى بهرچاو بهكارهاتوه له رازاندنهوهى سهبيلهكان، لهبهر ئهوهى نهخشاندى ئاسانه، شيوه و ريگاي جى بهجى كردنيان جياوازه، ههنديكيان وهكو چوارچيوه ياخود بهشيوهيهكى سهربهخو بهكارهاتوه، شيوهى هيلى ئاسويى كورت ودرير دهركهوتوه له سهبيلى ژماره(2، 3، 4، 6، 7)، ياخود بهشيوهى لار دهركهوتوه له سهبيلى ژماره(3، 9، 12، 14)، يان لهسهر شيوهى پيتى (Z) ئينگليزى دهردهكهويت له بنكهى سهبيلى ژماره(4)، ههروهه هيلى يهكتربر له شيوهى پيتى (V) ئينگليزى دهبينريت، كه پر كراوتهوه به زهخرهفهى دانداندار سهبيلى ژماره(8)، هيلى ستوونى دهركهوتوه لهگهله زهخرهفهى دانداندار يان بهشيوهى سهربهخو ههروهك له سهبيلى ژماره(10، 14)، جگه له دهركهوتنى هيلى چهماوه بهشيوهيهكى چال دهردهكهويت، كه له ريگهى نينوكى پهنجهى دهستى گلينهساز جى بهجى كراوه، بهشيوهيهكى سهربهخو دهردهكهويت بهشيوهى ستوونى لهسهر يهكتر نهخش كراوه سهبيلى ژماره(11)، ههروهه له سهبيلى ژماره(12)دا هيلى چهماوهى چالكراو بهكارهاتوه وهكو ئاماژه به بروى بالنده.

3.1.8. زهخرهفهى ئاژهلى:

له ئەنجامى ديراسهكردى سهبيلهكانى قهلاى ههولير بومان دهركهوتوه كه لهيهكيك له سهبيلهكان وينهى ئاژهلى (شيرى) لهسهر كيشراوه، بهجوريك كه تنها سهرى شير وينهى كراوه به شيوهيهكى رهمزى، ئەگه سهبرى بكهين دهبينين ههردوو چاوهكانى بهشيوهى دوو بازنهى لهناو يهكتر كيشراوه، لوتى شيرهكه به شيوهى هيليكى ستوونى كراوه كه له نيوچهوانى هاتوتهخوارهوه كوتابى ديت به هيليكى ئاسويى، دهمى شيرهكه بهشيوهى نيوه بازنهى كيشراوه، ههروهه سهرو و دهم وچاوى رازاوهتهوه به شيوه بادهمى كه ئاماژهيه بو مووى سهروو دهم و چاوى، سهبيلى ژماره(1).

جگه له دهركهوتنى وينهى ئاژهلى، بومان دهركهوتوه له يهكيك له سهبيلهكانى ئەم تويزينهويه، وينهى سهرى بالندهيهك كراوه بهشيوهيهكى رهمزى دوور لهشيوهى راستهقينهكهى، پيدهچيت وينهى كوندهپهپو بيت، ئەگه سهرنج بددين دهبينين وينهى چاو و بروى بهشيوهيهكى گهروهو زهق دهركهوتوه، چاوهكانى بهشيوهى بازنهى بارز كيشراوه، بروى بهشيوهى نيوه بازنهى كراوه، هيليكى ستوونى له نيوچهوانى هاتوته خوارهوه كه ئاماژهيه بو دهنوكى بالندهكه، سهبيلى ژماره(12).

2.8. ريگاكاني جى بهجىكردى زهخرهفهى بهكارهاتوو له رازاندنهوهى سهبيلى تويزينهوهكه:

له ئه نجامی لیکۆلینه وهی سه بیله کانی ئه م توێژینه وهیه بۆمان ده رکه وتوو ه که رینگه ی جۆراو جۆر به کارهاتوو ه له جی به جیکردنی نه خش و زه خره فه ی سه ر سه بیله کان، که هه مان رینگه ی به کاردیت له نه خش و زه خره فه کردنی گۆزه ی گلینه یی، لیره دا ئاماره یان پیده که ی که ئه مانه ی خواره وه ن:

1- رینگه ی دیزدار (الحرز):

ئه و رینگه یه به ئاسانه ترین رینگه داده نریت بۆ جیبه جی کردنی زه خره فه له سه رگلینه، له به ره ئه وه ی ته نها پنیوستان به ئامیریکه ی بچوک هه یه، که سه ره که ی تیژ بیت، ئه م رینگه ی جیبه جی ده کریت پیش و وشکبونه وه ی گلینه که (القبطان، 1970، ص 104). ئه م رینگه ی به شیوه یه کی به رچاو به کارهاتوو ه له رازاندنه وه ی سه بیله کان، گرنه ترین جۆری ئه و زه خره فانه ی که به م رینگه ی جی به جی کراون له سه ر سه بیله کانی ئه م توێژینه وه یه بریتیه له زه خره فه ی ئه ندازه یی که پیک دیت له هیلێ ئه ندازه یی، شیوه ی هیله کان جۆراو جۆرن له وانه (شیوه ی هیلێ ئاسۆیی و ستوونی و یه کتربر و هیلێ لار و هیل له سه ر شیوه ی پیتی Z) ههروهک له سه بیله کانی ژماره (2، 3، 4، 5، 7، 8، 9، 10، 12، 14، 15).

2- مۆرکردن:

رینگه ی مۆرکردن بۆ نه خش کردنی گلینه به دوو شیواز ئه نجام ده دریت، یه که میان له م شیواز ه دا به شیوه یه کی راسته وخو نه خش ده کریت به هۆی قالبیکه ی زه خره فه ی ئاماده کراو له سه ر رووی گلینه که به هۆی پاله په ستو خسته سه ر قالبه که بۆ سه ر رووی گلینه که بۆ ده سته وتنی زه خره فه داواکراوه که. به لام سه باره ت به شیوازی دووه می مۆرکردن، ئه و زه خره فه یه که مه به سته سه ره تا له سه ر پارچه یه ک له قور نه خش ده کریت به جیا له ده ره وه ی گلینه که، دواتر ئه م پارچه مۆرکراوه ده لکینریت به شوینی دیاریکراو (القبطان، 1970، ص 105). له نمونه ی سه بیله کانی ئه م توێژینه وه یه ئه م رینگه ی به رچاو ده که ویت، ئه و نه خش و زه خره فانه ی که به م رینگه ی جی به جیکراون بریتین له زه خره فه ی رووه کی وه ک وینه ی گول له سه بیله کانی ژماره (1، 2، 5، 6، 11)، وه له نه خش کردنی وینه ی داری خورما ههروهک له سه بیله کانی ژماره (2، 3، 5، 14)، ههروه ها له نه خش کردنی وینه ی دار له شیوه ی چه نگال به کارهاتوو ه ههروهک له سه بیله کانی ژماره (8، 9)، ههروه ها رینگه ی مۆر به کارهاتوو ه له نه خش کردنی وینه ی شیر له سه بیله کانی ژماره (1).

3- زه خره فه ی قالب:



ئه م رینگه ی به دروست کردنی نمونه ی قالبیکه ی هه لکۆل دراو له دار یاخود گه چ له و جۆره زه خره فه یه که مه به سته دروست ده کریت، دواتر قوره که ده خرته ناو قالبه هه لکۆل دراوه که به هۆی پاله په ستو خسته سه ری پاشان قوره که نه خشه که ی سه ر قالبه که ی له سه ر ده رده که ویت، لیره دا پنیوستانه قالبه سه ره کییه که چه ور بکریت بۆ ئه وه ی قوره که به قالبه که وه نه نووسیت، ئه م کاره ش ئه نجام ده دریت پیش ئه وه ی گلینه که بخرته ناو کوره سوور بکریت وه (الیاور، 1972، ص 105)، ئه م رینگه ی به کارهاتوو ه له هه ندیک له نمونه ی سه بیله کان وه ک له جی به جی کردنی زه خره فه ی ئه ندازه یی له سه بیله کانی ژماره (2، 3، 4)، ههروه ها له نه خش کردنی زه خره فه ی رووه کی به کارهاتوو ه له سه بیله کانی ژماره (3، 7، 8، 15).

4- رینگه ی چالکردن (الحفر):

بریتیه له برینی به شیک له قوری گلینه که به هۆی چه قویه ک یاخود به ئامیریکه کوتاییه که ی که وانه یی بیت، ئه ویش به پنی جۆری زه خره فه که ده گۆریت (قبطان، 1970، ص 104). رینگه ی چالکردن به کارهاتوو ه له سه ر هه ندیک له سه بیله کان، به تاییه تی ده رکه وتوو ه له سه ر جی به جی کردنی زه خره فه ی رووه کی وه ک له نمونه ی ژماره (1، 5، 13)، ههروه ها ئه م رینگه ی به کارهاتوو ه له دروست کردنی زه خره فه ی ئه ندازه یی وه ک له نمونه ی ژماره (2، 3، 4، 10، 14)، ههروه ها به دروست کردنی هیلێ چه ماوه ی رینگه ی چالکردن به کارهاتوو ه به هۆی نینۆکی په نجه ی ده ست وه ک له نمونه ی ژماره (11، 12).

خشته ی ژماره (1)

ژماره ی مۆزه خانه	EC007	ژماره ی چوارگۆشه	Area-G
-------------------	-------	------------------	--------

	-	ژماره‌ی چین	قه‌لای هه‌ولیر	شوینی دۆزینه‌وه
	4سم	تیره‌ی لیواری توتن	عوسمانی	میژووه‌که‌ی
	0.5سم	ئه‌ستووری لاشه	2.5 سم	تیره‌ی لیواری دهم
<p>جوړی نه‌خش و زه‌خره‌فه: ئەم سه‌بیله رازاوه‌ته‌وه به زه‌خره‌فه‌ی پووه‌کی ئەندازه‌یی و ئاژەلی ، به‌جوړیک له نزیك لیواری ده‌فری توتن دوو شریتی زه‌خره‌فی کراوه، یه‌که‌میان بریتیه له زه‌خره‌فه‌ی دداندار (مسننه) ، شریتی دووهم بریتیه له ریزیکی له شیوه‌ی باده‌می که‌به‌چوارده‌وری ده‌مه‌که‌یدا ده‌سوړیته‌وه، هه‌روه‌ها یه‌کیک له‌لایه‌کانی شیوه‌ی گولیک کراوه که به‌ریگی مۆرکردن ئەنجام‌دراوه، وه له ناوه‌پاستیدا وینه‌ی سه‌ری ئاژەلیک کراوه پی ده‌چیت وینه‌ی سه‌ری(شیر)بیت ئەگه‌رسه‌رنج بده‌ین گلینه‌ساز سه‌رکه‌وتوو بووه له نه‌خشکردنی قژو دهم وچاوی شیرکه ئەم وینه‌یه به‌شیوه‌یه‌کی رهمزی وینه‌ی کراوه به‌ریگی مۆرکردن. ، به‌شیک له لیواری دهم و لیواره توتن شکاوه ، هه‌روه‌ها شوینه‌واری دووکه‌لی ره‌ش به ده‌می تووتنه‌وه ماوه.</p>				
				

خشته‌ی ژماره (2)

	Area-E	ژماره‌ی چوارگۆشه	EC2221	ژماره‌ی مۆزه‌خانه
	-	ژماره‌ی چین	قه‌لای هه‌ولیر	شوینی دۆزینه‌وه
	1.6 سم	تیره‌ی لیواری دهم	عوسمانی	میژووه‌که‌ی
	0.6سم	ئه‌ستووری لاشه	3.7 سم	تیره‌ی لیواری توتن
<p>جوړی نه‌خش و زه‌خره‌فه: ده‌فری توتن به چوار شریتی زه‌خره‌فی رازاوه‌ته‌وه ، شریتی یه‌که‌م ده‌که‌ویته نزیك لیواره‌که‌ی بریتیه له شیوه‌ی مه‌عینی هیلکی ستوونی له ناوه‌پاستی کراوه، شریتی دووهم پیک دیت له چه‌ند ریزیکی ستوونی له‌شیوه‌ی باده‌می که‌له هه‌ر ریزیکیان سی دانه له‌شیوه‌ی باده‌می هه‌یه، شریتی سیه‌م بریتیه له شیوه‌ی مه‌عینی له ناوه‌یدا بازنه‌ی شیوه‌ی چالکراوه‌یه ، شریتی چوارهم بریتیه له هیلای لار به‌شیوه‌ی دیردار جی به‌جی کراوه، هه‌روه‌ها بنکه‌ی رازاوه‌ته‌وه به زه‌خره‌فه‌ی پووه‌کی که پیک دیت له دوو داری خورما پووه‌کانیان پیچه‌وانه‌ی یه‌کترن، له‌م لاو ئەولای وینه‌ی دوو گول کراوه له‌ناو بازنه به‌ریگی مۆر(ختم) جی به‌جی کراوه، لیواری ده‌مه‌که‌ی زه‌خره‌فه‌ی شیوه‌ی دداناری بوکراوه پاشان شریتیکی تری زه‌خره‌فی کراوه که بریتیه له هیلای پانی ستوونی که به ده‌وری ده‌مه‌که‌ی ده‌سوړیته‌وه ، پاشان کوتایی دیت به ریزیکی له هیلای دداندار.</p>				
				

خشته‌ی ژماره(3)

	Area-E	ژماره‌ی چوارگۆشه	EC2467	ژماره‌ی مۆزه‌خانه
	E039	ژماره‌ی چین	قه‌لای هه‌ولیر	شوینی دۆزینه‌وه
	1.6 سم	تیره‌ی لیواری دهم	عوسمانی	میژووه‌که‌ی
	0.6سم	ئه‌ستووری لاشه	3سم	تیره‌ی لیواری توتن

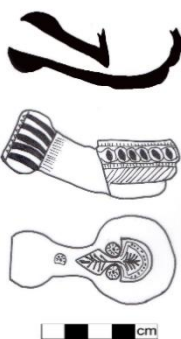

جۆرى نەخش و زەخرەفە: ، لئواری دەمەكەى زەخرەفەى بۆ كراوه به شىئوھى دداندار، دواتر ناوچەپەكى تری زەخرەفەى دیت بریتىیە له هیللى ستوونى بارز ، پاشان كۆتایى دیت به چەند هیللى بارزى كورت، لاشەى توتن رازاوتەوھ به گەلای شىئوھ بادەمى كه له گەلای شىئوھ پىچاوپىچ دەرچووھ به چوار دەورى گەلاکە سوڤاوتەوھ ، له بەشى خوارەیدا نزیك بنكەكەى ریزىك له هیللى لار نەخشكراوھ ، بنكەكەى، بریتىیە له دارى خورما كەئاراستەیان پىچەوانەى، یەكێكان ئاراستەى بۆسەرەوھى ئەوھى تریان بۆ خوارەوھى، ئەو دارەى ئاراستەى بۆ سەرەوھى لەناو سى نیوھ بازنە یاخود كەوانى نیوھ بازنەى كراوھ، دارەكەى تریان لەناو شىئوھى كى سىگۆشەى نەخش كراوھ ، لەلای راست و چەپى دارەكان گول نەخش كراوھ لەناو بازنە.

خشتەى ژمارە (4)



Area-E	ژمارەى چوارگۆشە	EC1664	ژمارەى مۆزەخانە
E033	ژمارەى چين	قەلای هەولیر	شوینى دۆزینەوھ
1.5 سم	تیرەى لئواری دەم	عوسمانى	مێژووەكەى
0.5 سم	ئەستوورى لاشە	3.5 سم	تیرەى لئواری توتن

جۆرى نەخش و زەخرەفە: لئواری توتن رازاوتەوھ به چوار شریتى زەخرەفەى ، شریتى یەكەم بریتىیە له گۆلى شەش لایى كه پەلكەكانى له شىئوھى مەعینى دایە، شریتى دووھم بریتىیە له گۆلى شەش لایى بەلام پەلكەكانى جیاوازە بەشىئوھى بازنەى كیشراوھ، شریتى سێھەم بریتىیە له زەخرەفە لەشىئوھى دەنگۆلەى تەسبیح ، بەجۆرىك ناوھاراستەكەى چالکراوھ، بەشى سەرەوھ و خوارەوھى به ریزىك زەخرەفەى دداندار رازاوتەوھ، شریتى چوارەم كه دەكەوێتە نزیك بنكەكەى پىك دیت له هیللى لار بەرپىگای دێردار ئەنجامدراوھ، هەرەوھە بنكەى ئەم سەبیلە رازاوتەوھ به هیللى دێردار ، دەمەكەى رازاوتەوھ به دوو شریتى زەخرەفەى ، شریتى یەكەمیان بریتىیە له هیللى ستوونى چال كه له ئەنجامدا چەند ناوچەپەكى بارزى لى دروست بووھ و كۆتایى دیت به زەخرەفەى دداندار، بەلام شریتى دووھم پىك دیت له چەند ریزىك له شىئوھى مەعینى دایە.



خشتەى ژمارە (5)



Area-E	ژمارەى چين	EC3109	ژمارەى مۆزەخانە
-	ژمارەى چين	Area-E	ژمارەى چوارگۆشە
2 سم	تیرەى لئواری دەم	عوسمانى	مێژووەكەى
0.3 سم	ئەستوورى لاشە	3 سم	تیرەى لئواری توتن

	<p>جۆرى نەخش و زەخرەفە: زەخرەفەى سەرکى ئەم سەبیلە بریتىيە لەجۆرى پووەكى و ئەندازەى ، لوولەى دەمەكەى رازاوتەو بەگەلای شىوہ رم كەبەشىوہیەكى بارز دەركەوتووہ، كۆتایى دیت بە شریتیكى بچووکی شیوہ ددانار ، یەكیك لە لایەكانى گۆلیك نەخش كراوہ لەناوبازنەیهك كەشىوہكەى رەمزی دوور لەشىوہى راستەقىنەكەى نەخش كراوہ لەرېگای مۆركردن ، لاشەى توتن رازاوتەوہ بە دوو ریز لە شریتی زەخرەفەى ددانار لەناوہراست و بەشى خوارەوہى نزیك بنكە، بنكەى ئەم سەبیلە هاوشیوہى دوو سەبیلەكەى تری پیشووتر رازاوتەوہ بە دوو دارى خورما كە ئاراستەیان پیچەوانەى یەكترە ، یەكیكیان نیوہ بازنەیهكى لەسەر كراوہ ، ھەرودھا لەلای راست و چەپیدا وینەى گولى شەش لایى كراوہ لەناو بازنە. ئەم سەبیلە بەشېك لەلیواری توتن شكاوہ.</p>
---	--

خشتهى ژماره (6)

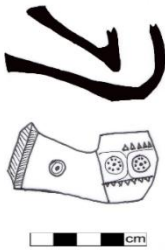
	<table border="1"> <tr> <td>ژماره‌ی مۆزه‌خانه</td> <td>EC2475</td> <td>شوینى دۆزینەوہ</td> <td>قەلای ھەولێر</td> </tr> <tr> <td>ژماره‌ی چوارگۆشە</td> <td>Area-E</td> <td>ژماره‌ی چین</td> <td>E002</td> </tr> <tr> <td>میژووہکەى</td> <td>عوسمانى</td> <td>تیره‌ی لیواری دەم</td> <td>2.5 سم</td> </tr> <tr> <td>تیره‌ی لیواری توتن</td> <td>2 سم</td> <td>ئەستووری لاشە</td> <td>0.4 سم</td> </tr> </table>	ژماره‌ی مۆزه‌خانه	EC2475	شوینى دۆزینەوہ	قەلای ھەولێر	ژماره‌ی چوارگۆشە	Area-E	ژماره‌ی چین	E002	میژووہکەى	عوسمانى	تیره‌ی لیواری دەم	2.5 سم	تیره‌ی لیواری توتن	2 سم	ئەستووری لاشە	0.4 سم
ژماره‌ی مۆزه‌خانه	EC2475	شوینى دۆزینەوہ	قەلای ھەولێر														
ژماره‌ی چوارگۆشە	Area-E	ژماره‌ی چین	E002														
میژووہکەى	عوسمانى	تیره‌ی لیواری دەم	2.5 سم														
تیره‌ی لیواری توتن	2 سم	ئەستووری لاشە	0.4 سم														
	<p>جۆرى نەخش و زەخرەفە: زەخرەفەى سەرکى ئەم سەبیلە بریتىيە لە پووہكى و ئەندازەى، لاشەى توتن رازاوتەوہ بەچوار ناوچەى زەخرەفى بەشىوہى یەك لەدوای یەك دەورى لاشەى توتنیاں داوہ، كە بریتىيە لە بازنەیهك لەناوہراستیدا گۆلى ھوت لایى نەخش كراوہ ، بەشى سەرەوہى شریتیكى زەخرەفى نەخش كراوہ پىك دیت لە شىوہى سىگۆشەى چالکراو سەرى سىگۆشەكە پووہكەى بۆ سەرەوہیە ، بەلام لە بەشى خوارەوہیدا بەھمان شىوہى سەرەوہ ریزىك لە سىگۆشە ھەیە، كە ئاراستەكەى بۆ خوارەوہیە ، لیواری دەمەكەى رازاوتەوہ بە دوو ریز لە ھىلى چالى لار، ھەرودھا لە ناوہراستى لوولەى دەمەكەى وینەى دەنگۆلەى تەسبیح كراوہ لەناو دوو بازنە ، ئەم سەبیلە بەشېك لە لیواری توتنەكەى شكاوہ.</p>																

خشتهى ژماره (7)

	<table border="1"> <tr> <td>ژماره‌ی مۆزه‌خانه</td> <td>EC1659</td> <td>شوینى دۆزینەوہ</td> <td>قەلای ھەولێر</td> </tr> <tr> <td>ژماره‌ی چوارگۆشە</td> <td>Area-E</td> <td>ژماره‌ی چین</td> <td>E015</td> </tr> <tr> <td>میژووہکەى</td> <td>عوسمانى</td> <td>تیره‌ی لیواری دەم</td> <td>2 سم</td> </tr> <tr> <td>تیره‌ی لیواری توتن</td> <td>2.سم</td> <td>ئەستووری لاشە</td> <td>0.7 سم</td> </tr> </table>	ژماره‌ی مۆزه‌خانه	EC1659	شوینى دۆزینەوہ	قەلای ھەولێر	ژماره‌ی چوارگۆشە	Area-E	ژماره‌ی چین	E015	میژووہکەى	عوسمانى	تیره‌ی لیواری دەم	2 سم	تیره‌ی لیواری توتن	2.سم	ئەستووری لاشە	0.7 سم
ژماره‌ی مۆزه‌خانه	EC1659	شوینى دۆزینەوہ	قەلای ھەولێر														
ژماره‌ی چوارگۆشە	Area-E	ژماره‌ی چین	E015														
میژووہکەى	عوسمانى	تیره‌ی لیواری دەم	2 سم														
تیره‌ی لیواری توتن	2.سم	ئەستووری لاشە	0.7 سم														

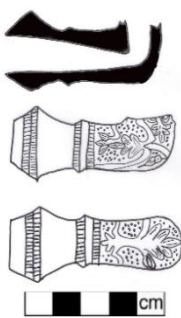

جۆرى نەخش و زەخرەفە: ئەم سەبیلە رازاوەتەو بە زەخرەفی رووھکی و ئەندازەیی ، لاشە و بنکەئى ئەم سەبیلە رازاوەتەو بە زەخرەفەئى رووھکی نزیك لەشیوھى سروشت ، كەپىك دیت لە گەلا و گۆل و قەد و لق و پۆپى رووھکی لە نىوانیاندا چەند بازنەھىكى بچووكى بارز نەخش كراوھ و لەنىوانیاندا بلاو بوونەتەوھ ، گەلاى سى لایى پىنچ لایى دەبىنریت، گلىنەساز زەخرەفەكانى بەشیوھىكى وورد نەخش كردووھ بەرپىگای قالب جى بەجى كراوھ، لیواری دەمەكەئى دوو شرىت نەخش كراون پىك دیت لە هیللى شیوھى ئاسۆئى دىردار ، ھەرودھا لە ناوھراستى لولەئى دەمەكەئىدا هیللىكى بارزى ئاسۆئى كراوھ لە سەرودھ و خواروھیدا هیللى ئاسۆئى بچووك نەخش كراوھ بەشیوھى دىردار. ئەم سەبیلە رەنگ كراوھ بە رەنگى سوور ، بەشپىك لە لیواری توتنەكەئى شكاوھ.

خشتەئى ژمارە (8)



ژمارەئى مۆزەخانە	EC1670	شوئنى دۆزىنەوھ	قەلاى ھەولپىر
ژمارەئى چوارگۆشە	Area-E	ژمارەئى چىن	E0140
مىژووەكەئى	عوسمانى	تیرەئى لیواری دەم	1.6 سم
تیرەئى لیواری توتن	2 سم	ئەستوورى لاشە	0.3 سم

جۆرى نەخش و زەخرەفە:لیواری دەمەكەئى رازاوەتەو بە وینەئى دار كە لەشیوھى چەنگال(چەتەل) دەچىت یەككىيان ئاراستەئى بۆسەرودھى ئەوھى تریان بۆ خواروھى، لە بەشى خواروھیدا هیللىكى ئەستوورى بارز دەردەكەوئىت كە زەخرەفەئى دداندارى بۆكراوھ،ھەرودھا لووكەئى لەگەل بەشپىك لە بنكەكەئى رازاوەتەوھ بە وینەئى دار كە لەشیوھى چەتال دەچىت، لیواری دەمى توتن رازاوەتەوھ بە دوو ریز لە هیللى دداندار، دەفرى توتن رازاوەتەوھ بە زەخرەفەئى گەلاى میوئى شیوھى سى لا، كە بەچەند ریزیكى چر وینەئى كراوھ بەشیوھىكى دووبارە لەسەر یەكتر، بنكەكەئى رازاوەتەوھ بە دوو شرىتى زەخرەفەئى دداندار كە لە شیوھى دوو هیللى یەكتربر دەردەكەوئىت، ھەرودھا ئەم سەبیلە شوئىنەوارى چىنكى تەنكى شووشەئى پوون پئوھ دیارە.



خشتەئى ژمارە (9)



ژمارەئى مۆزەخانە	EC1671	شوئنى دۆزىنەوھ	قەلاى ھەولپىر
ژمارەئى چوارگۆشە	Area-E	ژمارەئى چىن	E025
مىژووەكەئى	عوسمانى	تیرەئى لیواری دەم	2 سم
تیرەئى لیواری توتن	2.8 سم	ئەستوورى لاشە	0.5 سم

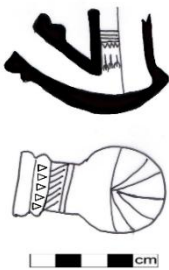

جۆرى نەخش و زەخرەفە: لیواری توتن بەچەند ناوچەیهکی زەخرەفی رازاوتەتو، له ناوهراستی ملهکهیدا چوار ریز له هیللی دێرداری ئاسۆیی بۆ کراوه که به دەروی ملهکهیدا دەسوریتەوه، له بەشی خوارەویدا ریزیک له زەخرەفەیی سیگۆشەیی کراوه، پاشان دوو هیللی تری دێردار کراوه ، له بەشی خوارەویدا نزیك بنکه رازاوتەتو به زەخرەفەیی دار که له شیوایی چەتال دەچیت ، هەرۆها بنکهکەیی رازاوتەتو به چەند هیللیکی دێرداری لار وەکو تیشک له ناوهراستەوه دەردهچیت، دەمهکەیی بههۆی هیللیکی چالەوه دابەش بووه بۆ دوو بەشی بارز که تیایدا شیوایی سیگۆشەیی له بەشی خوارەویدی کراوه بەرێگای چالکردن جی بەجی کراوه، له بەشی خوارەویدا ریزیک له هیللی لاری دێردار کراوه. شۆینەواری سووتان له دەمی توتن دەبینریت.

خشتهی ژماره (10)

	ژماره‌ی مۆزه‌خانه	EC3096	شۆینی دۆزینەوه	قه‌لای هه‌ولێر
	ژماره‌ی چوارگۆشه	Area-E	ژماره‌ی چین	E015
	میژوو‌ه‌کەیی	عوسمانی	تیره‌ی لیواری دەم	1.5 سم
	تیره‌ی لیواری توتن	2.5 سم	ئەستووری لاشه	0.3 سم

جۆرى نەخش و زەخرەفە: لیواری توتن رازاوتەتو به‌سی ریز له شریتی زەخرەفی ، شریتی یه‌که‌م بریتییه له زەخرەفەیی داندان ، له شریتی دووهمدا گه‌لای شیوی رم کراوه ، شریتی سێهه‌م دووباره زەخرەفەیی دانداناری بۆکراوه که به دەوری ملهکهیدا دەسوریتەوه، به‌لام ناوهراستی ملی دەمه‌کەیی رازاوتەتو به هیللی دێرداری ئاسۆیی که‌له‌نیوان دوو هیللی بارزی ستوونی نەخش کراوه، ئەم سه‌بیلە قه‌باره‌ی گه‌وره‌تره له سه‌بیلەکانی تر، به‌شیک له لیواری توتن شکاوه هەرۆها شۆینەواری سووتان به دەمی توتن دیاره.

خشتهی ژماره(11)

	ژماره‌ی مۆزه‌خانه	EC2222	شۆینی دۆزینەوه	قه‌لای هه‌ولێر
	ژماره‌ی چوارگۆشه	Area-E	ژماره‌ی چین	-
	میژوو‌ه‌کەیی	عوسمانی	تیره‌ی لیواری دەم	1.5 سم
	تیره‌ی لیواری توتن	3 سم	ئەستووری لاشه	0.5 سم



جۆرى نەخش و زەخرەفە: بەشی خوارەویدی دەفری توتن رازاوتەتو به‌وینەیی گۆل له‌ناو بازنه‌یه‌ک به‌شیو‌ه‌یه‌کی رمزی دوور له‌شیو‌ه‌ی راسته‌قینه‌کەیی کراوه، به‌جۆرێک چوار جووت له‌م گۆلانه له‌سه‌ر یه‌کتر کراون به‌چوارده‌وری مله‌کەیی دەسوریتەوه به‌رێگای مۆرکردن، له‌نیوانیاندا شیوایی هیللی چه‌ماوه‌ی چال کراوه که‌به‌هۆی نیوکی دەست جی به‌جی کراوه، ناوهراستی مله‌کەیی داخراوه به‌پارچه‌قورپکی بازنه‌یی که‌پێنج کۆنی لی کراوه بۆ هه‌لکێشانانی دووکه‌لی توتنه‌کەیه، به‌شیک له لیواری توتن شکاوه.

خشتهی ژماره (12)

	ژماره‌ی مۆزه‌خانه	EC2453	شۆینی دۆزینەوه	قه‌لای هه‌ولێر
	ژماره‌ی چوارگۆشه	Area-E	ژماره‌ی چین	E0138

	2.5 سم	تیره لیوار	عوسمانی	میژووه کهی
	0.3 سم	ئەستووری لاشه	2.6 سم	تیره بِنکه
<p>جۆری نه خَش و زه خره فه: لیواری توتن رازاوه ته وه به شه ش ریز له هیلای ستوونی لاری دێردار دایه، لاشه کهی رازاوه ته وه به دوو ناوچهی زه خره فی، به کهم بریتیه له شیوهی نیوه بازنهیی، شریتی دووهم بریتیه له شیوهی دهم چاوی بالنده له وانه یه کونده به بۆ بیت، به جۆریک ئەگەر سه رنج بدهین ده بینین وینه ی چاوی کراوه به شیوهی بازنهیی له چوارده وریدا وینه ی برژانگی بۆ کراوه، وینه ی بروی به شیوهی نیوه بازنهیی کراوه، ههروه ها وینه ی لووتی کراوه به شیوهی هیلای ستوونی، ئەم وینه یه چەند جاریک دووباره ده بیته وه به ده وری لاشه کهیدا، لیرده دا گلینه ساز مه به سستی ئەوه بووه وینه ی دهم و چاوی به شیوه یه کی ره مزی بکیشیت، له ناوه راستی لاشه کهیدا کونیکێ شیوه بازنه یی هه یه که شوینی هه لکیشانی دوو که لی توتنه که یه.</p>				
				

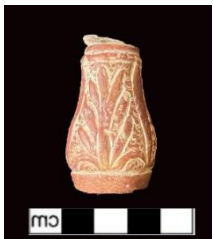
خشته ی ژماره (13)

	قه لای هه ولیر	شوینی دۆزینه وه	EC2459	ژماره ی مۆزه خانه
	E080	ژماره ی چین	Area-E	ژماره ی چوارگۆشه
	2 سم	تیره لیواری دهم	عوسمانی	میژووه کهی
	0.3 سم	ئەستووری لاشه	4.5 سم	دریژی لاشه
<p>جۆری نه خَش و زه خره فه: ئەم سه بیله به زه خره فه ی پوه کی رازاوه ته وه به شیوه یه کی نزیک له سروشت به شیوه یه کی بارز نه خَش کراوه، زه خره فه که پیک دیت له وینه ی گول که گه لاکانی له شیوه ی (پم) دایه، له چوارده وری گه لاکان بازنه ی بچووک کراوه هاوشیوه ی دهنکۆله ی (ته سبیح)ه، ئەم گوله له سی لای لیواری ئەم سه بیله دووباره ده بیته وه به هۆی هیلکی پانی بارز، ئەم سه بیله ته نها لووله ی دهمه که ی ماوه، په نگ کراوه به په نگی سوور.</p>				
				

خشته ی ژماره (14)

	قه لای هه ولیر	شوینی دۆزینه وه	EC2465	ژماره ی مۆزه خانه
	E140	ژماره ی چین	Area-E	ژماره ی چوارگۆشه
	2.2 سم	تیره لیواری دهم	عوسمانی	میژووه کهی
	0.5 سم	ئەستووری لاشه	4.2 سم	دریژی

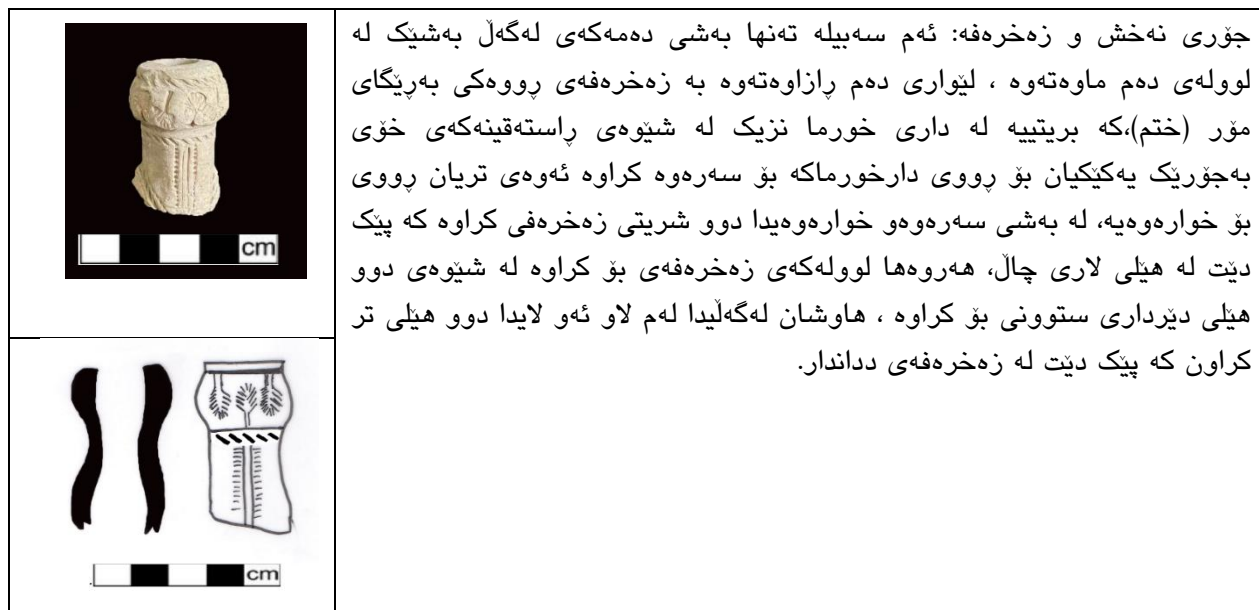

جوړی نه خش و زخرفه: ئم سهبيله تنها بهشی دهمهکەى له گهل به شیک له لولهى دهم ماوه ته وه ، لیواری دهم رازاوه ته وه به زخرفه فیه پروهکی به پړیگای مؤر (ختم)، که بریتیه له داری خورما نزیک له شیوهی راسته قینه کهى خوۍ به جوړیک یه کیکیان بۆ پرووی دارخورماکه بۆ سه ره وه کراوه ئه وهی تریان پرووی بۆ خواره وهی، له بهشی سه ره وه و خواره وهیدا دوو شریتی زخرفه فیه کراوه که پیک دیت له هیلای چال، هه ره وه لوله کهى زخرفه فیه بۆ کراوه له شیوهی دوو هیلای دیرداری ستوونى بۆ کراوه ، هاوشان له گهلیدا له م لاو ئه و لایدا دوو هیلای تر کراون که پیک دیت له زخرفه فیه داندان.

خشتهى ژماره (15)

	قه لای هه ولیر	شوینی دۆزینه وه	EC1663	ژماره ی موزه خانه
	E028	ژماره ی چین	Area-E	ژماره ی چوارگوشه
	2 سم	تیره ی لیواری دهم	عوسمانی	میژوه کهى
	0.4 سم	ئه ستووری لاشه	5 سم	دریزی
	جوړی نه خش و زخرفه: ئم سهبيله بهشی تنها بهشی دهمهکەى ماوه ته وه، دهمهکەى رازاوه ته وه به چند ناوچه یه کی زخرفه فیه که پیک دیت له زخرفه فیه پروهکی ئه ندازه یی ، ناوه راستی دهمهکەى زخرفه فیه پروهکی بۆ کراوه له شیوهی گولای چوارلایى که به شیوه یه کی رهمزی دور له شیوهی راسته قینه کهى کراوه به شیوهی بارز ، بهشی سه ره وهی نزیک دهمهکەى کوتایى دیت به ریزیک زخرفه فیه داندان ، بهشی خواره وهی دهمهکەى رازاوه ته وه به گه لای نیوه بازنه یی که له نیوانیاندا گه لای شیوهی سی لایى کراوه ، له ناوه راستی لوله کهیدا ریزیک له هیلای ستوونى به پړیگای دیردار ئه نجامدراوه.			

9- دهره نه نجامه کان:

له کوتایى دیراسه کردنى نمونه ی سه بیلای گلینه یی سه رده می عوسمانی له قه لای هه ولیر گه یشتین به چند دهره نجامیک له وانه:

1- نمونه ی سه بیلای گلینه یه کانی قه لای هه ولیر له جوړی سه بیلای ئه فریقیه که به (شیبووک- chibouk) ناسراوه له سی بهش پیک هاتوو که بریتیه له (دهفری توتن ، لوله ی دوکه لکیش، مه سه م). ئه و سه بیلانه ی که له قه لای هه ولیر دۆزراونه ته وه لوله ی دوکه لکیشیان له گهلدا نیه له بهر ئه وهی له دار یاخود قامیش دروست ده کریت به تیپه ربوونى کات شی ده بیته وه و نامینیت، هه ره وه مه سه میشى له گهلدا نیه چونکه له مادده ی به نرخ دروست ده کریت هه ندیک جار دووباره به کارده هیتریته وه له بابه تی تر.

- 2- سه‌بیله‌کانی قه‌لای هه‌ولیر قه‌باره و شیوه‌ی جۆراوجۆریان هه‌یه، به‌جۆریک ده‌فری تووتنیان شیوه‌ی لوله‌یی یان شیوه‌ی خریان هه‌یه، هه‌روه‌ها هه‌ندیکیان ده‌فری تووتنیان له دوو‌قات پیک هاتوو و نیوانیان داخراوه له‌رێگه‌ی پارچه‌ی کورپه‌ی بازه‌ی کونکراو، زۆربه‌ی جار پینچ کونیان کردوو بۆ ئه‌وه‌ی دوو‌که‌ل له‌ رێگه‌یه‌وه بگوازریته‌وه بۆ ده‌م، یاخود هه‌یانه‌ ته‌نها له‌ ده‌فری تووتن دروست کراوه له‌ دوو‌قات به‌بێ بوونی لوله‌ی دوو‌که‌لکێش.
- 3- سه‌بیله‌کان له‌ جۆری قورپی باش دروست کراون، به‌جۆریک ئه‌گه‌ر سه‌یری بکه‌ین خه‌وش و خالی تینا نه‌بووه.
- 4- ره‌نگی قورپی به‌کارهاتوو له‌ دروست کردنی سه‌بیله‌کانی قه‌لای هه‌ولیر جۆراو جۆرن له‌وانه‌(ره‌نگی سپی و خۆله‌میشی و قاوه‌یی و په‌ش).
- 5- سه‌بیله‌کان چاره‌سه‌رکردنی رووی ده‌ره‌وه‌یان بۆ کراوه بۆ ئه‌وه‌ی سه‌بیله‌که‌ پته‌و و به‌هیزبیت له‌وانه‌(لوس کردن ، سافکردن، هه‌ندیک جار رووی ده‌ره‌وه‌یان روپۆش کراوه به‌ چینیکی ته‌نکی شووشه‌یی روون (شفاف).
- 6- سه‌بیله‌کانی ئه‌م تووژینه‌وه‌یه رووی ده‌ره‌وه‌یان رازاوه‌ته‌وه به‌ زه‌خره‌فه‌ی جۆراو جۆر، هه‌ندیک له‌و زه‌خره‌فانه‌ نزیکه له‌ شیوه‌ی راسته‌قینه‌ی خۆی واته‌ لاسایی شیوه‌ی سروشتسه‌که‌ی کراوه‌ته‌وه، به‌لام هه‌ندیک له‌و نه‌خش و زه‌خره‌فانه به‌ شیوه‌یه‌کی دوور له‌ راسته‌قینه‌ دروست کراوه، یاخود به‌شیوه‌یه‌کی هه‌ما و په‌مز دروست کراون، له‌و جۆره زه‌خره‌فانه‌ی که‌ ده‌رکه‌وتوو وه‌ک: زه‌خره‌فه‌ی رووه‌کی که‌ پیک دیت له‌ گه‌لاو گۆلی جۆراو جۆر و دار و لق و پۆپی رووه‌کی، زه‌خره‌فه‌ی ئه‌ندازه‌یی جۆریکی تری زه‌خره‌فه‌یه به‌دیار که‌وتوو له‌سه‌ر سه‌بیله‌کانی قه‌لای هه‌ولیر که‌ پیک دیت له‌ شیوه‌ی بازه‌ و نیوه‌ بازه‌ و شیوه‌ی زه‌خره‌فی داندان (المسننه)، شیوه‌ی مه‌عینی و شیوه‌ی باده‌می و سیگۆشه‌و له‌گه‌ل هه‌لی ئه‌ندازه‌یی جۆراو جۆر، هه‌روه‌ها وینه‌ی ئاژهل به‌ دیارکه‌وتوو له‌سه‌ر سه‌بیله‌کان وه‌ک وینه‌ی سه‌ری شیریک نه‌خش کراوه ، له‌گه‌ل ده‌رکه‌وتنی وینه‌ی سه‌ری بالنده‌ به‌شیوه‌ی هه‌ماو په‌مز نه‌خش کراوه.
- 7- رێگای جۆراو جۆر به‌کارهاتوو له‌ جی به‌جی کردنی نه‌خش و زه‌خره‌فه‌کانی سه‌ر سه‌بیله‌کانی ئه‌م تووژینه‌وه که‌ خۆی ده‌بینه‌ته‌وه له‌ چه‌ند رێگه‌یه‌ک له‌وانه‌(رێگه‌ی دێردار (الحزون)، مۆرکردن، زه‌خره‌فه‌ی قالب، رێگه‌ی چالکردن).

10- لیستی سه‌رچاوه‌کان

زمانی عه‌ره‌بی و کوردی:

- إسماعیل، محمد قادر (2013). الفخار الإسلامي المعروض في متحفی (أربیل و دهوك) منذ بداية القرن الخامس الهجري إلى نهاية القرن السابع الهجري - الحادي عشر إلى الثالث عشر الميلادي (دراسة تحليلية فنية) رسالة ماجستير (غير منشورة)، كلية الآداب - جامعة صلاح الدين - أربيل.
- إسماعیل، محمد قادر (2022)، گه‌لێنه‌ی سه‌رده‌می ئیسلامی له‌پارێزگای هه‌ولێر تووژینه‌وه‌یه‌کی شیکاری هونهری (نموونه‌ی هه‌لبژێردراو)، خه‌تی دکتۆرا (ب‌ئاونه‌کراوه)، گۆلێنێ ئاداب، زانکۆی سه‌لاحه‌ددین، هه‌ولێر.
- الأتباري، عماد مهدي حسن حمادي (2009). الفخار والخزف العراق خلال القرنين السادس والسابع الهجريين، رسالة ماجستير (غير منشورة) كلية الآداب، جامعة بغداد
- الجمعة، أحمد قاسم (1992). الخزاف الرخامية ، موسوعة الموصل الحضارية، دار الكتب للطباعة والنشر، جامعة الموصل، مجلد3.
- الجنابي، كاظم (1978). حول الخزاف الهندسية الإسلامية ، مجلة سومر، ج1-2، مجلد34، بغداد.
- حسن، زكي محمد (1948). فنون الإسلام، مطبعة لجنة التأليف والترجمة والنشر، القاهرة.
- العلي، زكية عمر (1990). الخزف الإسلامي المحرز، أطروحة دكتوراه (غير منشورة)، كلية الآداب، جامعة بغداد.
- قبطان ،خليل (1970). الحباب العراقية المزخرفة منذ فجر الإسلام حتى القرن الثامن الهجري ،رسالة ماجستير (غير منشورة) ،كلية الآداب، جامعة بغداد.
- قادر، عبدالله خورشيد وآخرون (2018). نتائج التنقيبات والكشوفات الأثرية لقلعة أربيل، دوهمين كؤنفرانسی زانستی نۆده‌ولێتی شوئنه‌وار و كه‌له‌پووری هه‌ولێر، به‌شی شوئنه‌واری گۆلێنێ ئاداب، زانکۆی سه‌لاحه‌ددین-هه‌ولێر.
- قادر، عبدالله خورشيد وئهووانی تر (2019). ئه‌نجامی سه‌ره‌نای هه‌لکۆلێنی شوئنه‌واری له‌قه‌لای هه‌ولێر، س‌ئیمین كؤنفرانسی زانستی نۆده‌ولێتی شوئنه‌وار و كه‌له‌پووری كوردستان، به‌شی شوئنه‌وار، گۆلێنێ ئاداب، زانکۆی سه‌لاحه‌ددین، هه‌ولێر.
- المالكي، فوزية مهدي (2008). الخزف العراقي ذو البريق المعدني حتى نهاية القرن الرابع الهجري، دار الحوراء، بغداد.

- مرزوق، محمد عبدالعزيز (1944). الإسلام والفنون الجميلة، مكتبة دار الكتب المصرية، القاهرة.
- مرزوق، إبراهيم (2007). موسوعة الزخارف، مكتبة ابن سينا للنشر والتوزيع، القاهرة.
- الياور، طلعت (1972). دراسة للحباب الفخارية المكتشفة في موقع باشطابية بالموصل، مجلة أداب الرافدين، كلية الآداب، جامعة الموصل، العدد4.

ليستی سهراوهكان به زمانی نينكليزی:

- BOUZIGARD, Aimee's(2010) "ARCHAEOLOGICAL EVIDENCE FOR THE CONSUMPTION OF TOBACCO AND COFFEE IN OTTOMAN ARABIA", a Thesis Presented to the Faculty of the Department of Anthropology East Carolina University.
- Baram, Uzi (1999) "Clay Tobacco Pipes and Coffee Cup Sherds in the Archaeology of the Middle East: Artifacts of Social Tensions form the Ottoman Past." International Journal of Historical Archaeology.
- Baram, Uzi (2000) "Entangled Objects form the Palestinian Past: Archaeological Perspectives for the Ottoman Period,1500 1900." A Historical Archaeology of the Ottoman Empire, New York.
- Hayes (J.W.) (1980) "Turkish clay pipes: a provisional typology", The archaeology of the clay tobacco pipe, IV. P.J. Davey, BAR: Oxford.
- GREHAN, J. 2006 - "Smoking and 'Early Modern' Sociability. The Great Tobacco Debate in the Ottoman Middle East (Seventeenth to Eighteenth Centuries)", American Historical Review, 1352-1377.
- GREHAN, J 2007 - Everyday Life & Consumer Culture in 18th-century Damascus, Seattle - London, University of Washington Press.
- KHALIL, Walid Ali (2018) "THE COLLEC THE COLLECTION OF O TION OF OTTOMAN TOBACCO PIPES FROM AZ CCO PIPES FROM AZOV MUSEUM-RESERVE IN RUSSIA" Journal of the Union of Arab Archeologists. volume 3.
- KRITZECK, J. (Ed.) 1964 - Anthology of Islamic Literature from the Rise of Islam to Modern Times, London, Pelican Books (reprint).
- SIMPSON, St. J (2000) "The Clay Pipes", in R.P. HARPER, D. PRINGLE et al., Belmont Castle. The Excavation of a Crusader Stronghold in the Kingdom of Jerusalem (British Academy Monographs in Archaeology, 10), Oxford, The British Academy,
- SIMPSON, St. J(2013)Smoking Across Iraq, Volume pubblicato con il contributo del Centro Ricerche Archeologic e Scavi di Torino per il Medio Oriente e l'Asia,sommario.VIII.
- Robinson (R.) (1983) Clay tobacco pipes from the Kerameikos, Mittelungen des Deutschen Archaologischen Instituts Athenische Abteilung, Bd. 98, Berlin.
- Robinson (R.) (1985) Tobacco pipes of Corinth and of the Athenian Agora, Hesperia, Vol. 54, no. 2
- SOLECKI, R.S (1952) "A Paleolithic Site in the Zagros Mountains of Northern Iraq. Report on a Sounding at Shanidar Cave. Part I", Sumer.
- Dekkel, Amir (2008) "Chapter4: The Ottoman Clay Pipes." Volume II, Small Find and Other Studies, Israel Antiquities Authority: Jerusalem.

محمد قادر إسماعيل
قسم الآثار، كلية الآداب، جامعة صلاح الدين -
أربيل، إقليم كردستان، العراق
mohammed.ismail@su.edu.krd

عبدالله خورشيد قادر
قسم الآثار، كلية الآداب، جامعة صلاح الدين -
أربيل، إقليم كردستان، العراق
abdullah.qader@su.edu.krd

سنگر محمد عبدالله
معهد العراقى للحفاظ على الأثار والتراث أربيل.
sangarmuhammed@yahoo.com

ملخص

يستخدم السبيل لتدخين التبغ وتصفية دخان التبغ، وتبريد الدخان قبل وصوله إلى الفم، رغم أن هذا الفلتر لا يقلل من آثار التبغ الضارة. يتكون السبيل من عدة أجزاء ثابتة مثل: وعاء التبغ الذي يحمل التبغ والفحم، ويتصل هذا الجزء بأنبوب أرق يسمى أنبوب التدخين الذي يستخدم لنقل الدخان إلى الفم، ويصنع السبيل من مواد مختلفة مثل الحجر، والخشب والمعادن إلا أن السبيل المستخدمة في هذه الدراسة هي سبيل مصنوع من الطين. يعود ظهور السبيل الطينية في الدولة العثمانية إلى أوائل القرن السابع عشر الميلادي، أي بعد مائة عام من ظهور السبيل في أوروبا والولايات المتحدة مروراً بغرب أفريقيا. وخاصة مصر، وتم جلبها إلى أسطنبول، كما تم جلب السبيل إلى الشرق الأوسط عن طريق السفن التجارية الأوروبية الأمريكية، ثم انتشر على نطاق واسع في جميع المناطق الخاضعة للحكم العثماني.

ونتيجة التنقيبات في قلعة أربيل تم العثور على المئات من السبيل المصنوع من الطين معظمها سليمة مع بعض القطع المكسورة، وحيث تم اكتشافها في مناطق مخازن القطعة وهي مخصصة لحظ القطع الأثرية المكتشفة خلال التنقيبات الأثرية. يتناول الدراسة القطع الأثرية المكتشفة في قلعة أربيل ومنها السبيل المصنوع من الطين والتي تعود إلى الفترة العثمانية ولهذا اخترنا 15 قطعة والمكتشفة خلال التنقيبات الأثرية في قلعة أربيل والغير مدروسة، حيث تناول البحث التنقيبات الأثرية في القلعة، ثم تطرقنا إلى تاريخ وتقنية صناعة السبيل في العصر العثماني مع الإشارة إلى نوع وأقسام السبيل ع نوع واللوان الطين المستخدم في صناعة السبيل، كما قمنا بتحليل علمي لأنواع الزخرفة وطرق تنفيذها. الكلمات المفتاحية: الغليون، قلعة أربيل، التنقيبات الأثرية، العصر العثماني

Ottoman Terracotta Pipes in Arbelal Citadel (Selected Models)

<p>Mohammed Qadir Ismail Department of Archaeology, College of Arts, University of Salahaddin-Erbil, Kurdistan Region, Iraq mohammed.ismail@su.edu.krd</p>	<p>Abdulla Xorshed Qadir Department of Archaeology, College of Arts, University of Salahaddin-Erbil, Kurdistan Region, Iraq abdullah.qader@su.edu.krd</p>	<p>Sangar Mohammed Abdulla Iraqi Institute for the Preservation of Antiquities and Heritage, Erbil, Kurdistan Region, Iraq sangarmuhammed@yahoo.com</p>
---	---	--

Abstract

The pipe is used to smoke tobacco and filter tobacco smoke, and cool the smoke before it reaches the mouth, although this filter does not reduce the harmful effects of tobacco. The pipe consists of several fixed parts such as: the tobacco bowl that carries the tobacco and charcoal, and this part is connected to a thinner tube called the smoking pipe that is used to transfer smoke to the mouth, and the pipe is made of different materials such as stone, wood and metals, but the pipe used in this study is a pipe made of clay. The appearance of the clay pipe in the Ottoman Empire dates back to the early seventeenth century AD, that is, a hundred years after the appearance of the pipe in Europe and the United States via West Africa. Especially Egypt, and it was brought to Turkey, and the pipe was also brought to the Middle East by European-American merchant ships, then it spread widely in all areas under Ottoman rule. As a result of the excavations in Erbil Citadel, hundreds of clay fountains were found, most of them intact with some broken pieces, which are now kept in one of the artifact stores and are dedicated to the preservation of artifacts discovered during archaeological excavations. The study deals with the artifacts discovered in Erbil Citadel, including the clay fountains that date back to the Ottoman period. Therefore, we chose 15 pieces discovered during the archaeological excavations in Erbil Citadel and that were not studied. The research dealt with the archaeological excavations in the citadel, and then we addressed the history and technology of making the fountain in the Ottoman era, referring to the type and sections of the fountain, the type and colors of clay used in making the fountain. We also conducted a scientific analysis of the types of decoration and methods of its implementation

Key words: pipe, Erbil Citadel, Archaeological Excavations, Ottoman period