

**نواندنی فەرهنگی و سینتاکسی کردار له زمانی کوردیدا**

ID No. 3369

(PP 144 - 161)

<https://doi.org/10.21271/zjhs.24.6.10>**عبدالجهبار مستهفا معروف**

به شی کوردی / کۆلیژی زمان / زانکۆی سلیمان

abduljabar.marroof@univsul.edu.iq

**وه گرتن : 2020/01/23****په سنکردن : 2020/12/09****بلاوکردنه وه : 2020/12/25****پوخته**

لیکۆلینه وه که تایه ته به نواندنه کانی کردار له زمانی کوردیدا ، به جۆرێک ههنگاوه کانی نواندنی له فەرهنگه وه دهستان پیکردوو و تا سنووری پیکهاتهی مۆرفۆلۆژی، ئه ویش به و پیهی کرداره کان تا ئه و پیکهاتهیه ش هه ر له چیهی کرداری فەرهنگییه ده مینه وه و ده بنه کرداری مۆرفۆلۆژی. کرداره مۆرفۆلۆژییه کان فۆرم و واتایان گۆراون، ئه وه ش گۆرانی زانیارییه سینتاکسییه کانی کرداره که ی لیده که و پته وه و دروسته به کی جیاواز له کرداره فەرهنگییه که دا ده نوێت. نواندنی سینتاکسییه کانی کرداره کان له چهند ئاستیکدا ده رده که ون، که هه ر ئاسته و جیاوازی دروسته یی خۆیان هه به و په یوه ست به حوکم و ده سه لات و دۆخه وه په فتاری جیاواز ده که ن. هه مان ههنگاوه کانی لیکۆلینه وه که بۆ ده رخستی جیاوازییه دروسته یی و مۆرفۆلۆژییه کانی کردار له زمانی فارسییدا تراون و کارکردنه کانی به هینانه وه ی به لگه ی ده ره کی هه ژمارکراوه، نه ک دراسه به کی قوولی نیوان دوو زمانه که بیت.

**پیشه کی**

لیکۆلینه وه که هه ولێکه بۆ ده ستینشان کردنی کرداری فەرهنگی ( $V^0$ ) و سینتاکسی له زمانی کوردیدا . بۆ ئه وه ش ههنگاوه کان له فەرهنگه وه (Lexicon) ده ستی پیکردوو، هه تا فۆرمه فەرهنگییه که ی کردار ( $V^0$ ) بدۆزرپته وه و ده ستینشان بکریت. په یوه ست به وه ش بنه ماکانی کردار له زمانه سروشتیه کاندایا به کاره پتیا وه و ئه و ته رزو مۆدیله دیاریکراوه، که کرداری کوردی زانیاری سینتاکسییه کانی پیده نوێت. واته (I) له لایه که وه کرداره که په یوه ست به پڕۆژه سازدان (Projection Princip Theory) و پڕۆژه سازدانی فراوانکراوه وه (Extended Projection Theory) لیکۆلراوه ته وه، واته ههنگاوه ههنگاوه کرداره سینتاکسییه کانی ( $V$ ) و (T) و ( $age^{-}$ ) جیاکراوه ته وه، که هه ندیکان پتیا و پتیا وه کی (prosses) پڕۆژه سازدان، هه ندیکای دیکه یان پتیا و پتیا وه کی پڕۆژه سازدانی فراوانکراوه ده یانگرتیه وه (ب) له لایه کی تریشه وه کرداره که په یوه ست به فۆرمی بیتاف (Non finite Verb) و تافدار (finite Verb) و پستیه یی (Nonfinite clause) و پسته یی (Clause) دروسته که ی جیاکراوه ته وه.

له به رته وه ی لیکۆلینه وه که فەرهنگی کردوو ته باکگراوندی کۆزانیاری زمانی به گشتی و زانیاری سینتاکسی به تایه تی، بۆیه له چیه یی ( $V^0$ ) دا دروسته (Structure) جیاوازه فەرهنگییه کانه وه ده ستی پیکردوو و تیدا کرداری ساده / یه ک\_ لیکسیمی پاشان هه لگۆیژراو (derivate) هه روه ها کرداری لیکدراو دروسته که کانیان خراونه ته روو. پاشان ده ستکراوه به نواندنه سینتاکسییه که ی ئه و کردارانه. هه روه ها لیکۆلینه وه که تیوری (X-Bar) ی بۆ ئاسته کانی نواندنی کردار به کاره پتیا وه به پتیا ئه و تیورییه ش سه ره ریزمانیه کانی (Grammatical Heads) له زمانی کوردیدا دیاریکراون. هه رچه نده ته واوی توێژینه وه که به که ره سه ته ی زمانی کوردی ئه نجامدراوه، به لام له پال ئه وه شدا وه ک دوو زمانی هاوختزان، زمانی فارسی له هینانه وه ی به لگه ی ده ره کی دا کاری پیکراوه و هاو به شی و جیاوازیان لیکدراوه وه. واته لیکۆلینه وه که ته نها وه ک به لگه ی ده ره کی نمونه ی له زمانی فارسییه وه هینانه وه، بۆیه کاره چوپه ره که له زمانی کوردیدا یه.

**(1/1) کرداری فەرهنگی (Lexical Verb):**

کردار که تیگۆرییه کی فەرهنگی پڕۆژه سازده ره و له فەرهنگدا ئاستی نواندنی ( $V^0$ ) ی هه یه. کرداره فەرهنگییه که له ناوه خنیدا په یوه ست به سینتاکس و واتاشه وه هه لگری زانیارییه کانه و له قوئای پاش\_ فەرهنگی (Post Lexical) و سینتاکسییدا نواندنیکی جیاوازی هه یه. کرداره فەرهنگییه که به ره گی کردار تاقیده کړته وه. ره گی کردار لیکسیمیکی ناوه فەرهنگی، به لام نه بووه ته لیکسیمیکی



سهر به خو<sup>1</sup>. واته كردارىكى يتاف ده يتته پرؤژه سازده ركه و پرؤژه ي فرىزى كردارى به رهه مدىتت (سه بارهت كردارى فرهه ننگى و سهرى فرىزى كردارى پروانه (حاته م ولىا (2009: 121-122) و نه و سهرچاوانه ي له ويدا هاتون: محمه د معروف فتاح و محمه دى مه حوبى و وريا عومر نه مين و محمه د عومرو .....)). كرداره فرهه ننگيه كه (ا) په يوه ست به كه تيگؤر ييه وه له قؤناغى پاش\_ فرهه ننگيدا ته واو كه ركه ي هه لآر ده كات، كه نواندنىكى بنه مايى (Principal Representation) هه يه. (ب) كرداره فرهه ننگيه كه به ته واو كه ركه ي وه نواندنىكى پارامىتري ده يتت و ئاستى نواندنه كه ي ده يتت به (V) ليره وه قؤناغ پاش\_ فرهه ننگيه كه ي بؤ ديارى كردنى ته واو كه ركه ي ده خريته پروو، كه وهك ئامازهى پىدرا بنه مايه وه له به رنه وه ي كرداره فرهه ننگيه كه ره گه، بؤيه نواندنىكى سينتاكسىي ته بستراكىي ده يتت و ليكسىمىكى ناسه ربه خو يه، كرداره كه له فؤرمى ناودا ده يتته كردارىكى ناويى و زانباريى سينتاكسىي و واتايى ناويى ده يتت، په يوه ست به ناوبوونى كردار/ به ليكسىمبوونى كردار پروانه هيلكارىي (1). له راستيدا په يوه ست به بنه ما جيهان ييه كه وه بؤ زمانى كوردىي دوو ياساي كردار ده ستنيشاندن كرئت، (پروانه ياساي ژماره (1 و 2))، پاشان له پرؤسه به ليكسىمبووه كه دا، كه به مؤرفؤلوژىي و سينتاكس پرووده دن، بؤ زمانى كوردىي ده روازه ي فرهه ننگىي كرداره كان په يوه ست به واتا و سينتاكسه وه فراوان ده بن، (پروانه ياساي ژماره (3 و 4)).

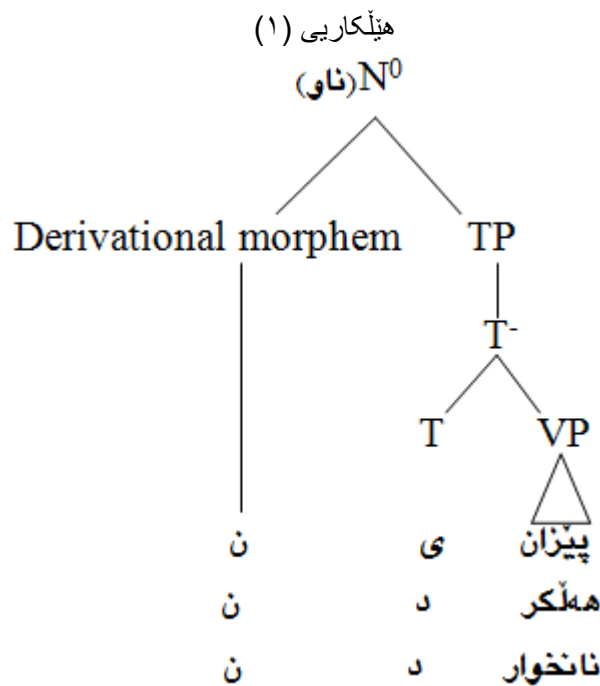

دروسته سينتاكسىيه كان (فرىزو رسته) له ههر ئاستىكى نواندندا بن، پرؤژه به كه ي فرهه ننگين، نه و يش به وپىيه ي ناوه خنى فرهه ننگى ههر توخمىكى فرهه ننگى، نه و زانباريه سينتاكسىيه ان تىدا هه لگىراوه، كه دواتر ده يتته نه خشه كپشهرى فؤرمه سينتاكسىيه كان/ فرىزه كان. ناوه خنى فرهه ننگى ههر توخمىكى بريار له سهر نواندنه بيكه موكورپيه كه ي دروسته يه كه ي سينتاكسىي ده دات. به جورىك له هه موو ئاستىكى نواندندا تير بكرئت، چونكه تيرنه كردنى دروسته يه كه ده يتته هؤى رىگاپينه دان و نارىزمانىبوونى. وهك ئامازهى بؤ كرا، كرداره بنه رته ييه كانى زمانى كوردىي (يهك ليكسىمه كان) به سهر دوو ياسادا دابه شده بن، واته كرداره بنه رته ييه كان دوو ويستى فرهه ننگى به جىديتن، بؤيه دوو دروسته ي سينتاكسىي به رهه مدىتن. كرداره هه لگويزراوه كانى (Derivational verb) زمانى كوردىي په يوه ست به پيشناوه فرهه ننگيه كانى (پن، تن، لن، اوه، جگه له وه ي وهك فؤرمىكى مؤرفؤلوژىي نوئ ده گه رپن، وهك كردارىكى به ليكسىمبووى نوئ ده چنه فرهه ننگه وه وه له پرؤسه ي به سينتاكسىبووندا دروسته يه كه ي جياواز له كرداره يهك ليكسىمه كه به رهه مدىتن. كرداره ليكدراوه كانىش وهك كردارىكى به ليكسىمبوو مه مه له سينتاكسىيه كانيان، په يوه ست به هه لوه شانده وه يان بؤ فؤرمىكى سينتاكسىي. گشت نه و پرؤسانه ي له كرداره كان ده كه ونه وه پرؤژه كان به جورىك ئاماده ده كهن، كه له نزمه وه يان له پرؤژه ي بچووكه وه بؤ پرؤژه ي به رز يان گه وره بچن. نه وهش به ماناى نه وه ي كرداره كان له

<sup>1</sup> هه رچه نده كرداره كه ليكسىمه، به لهر بؤ ياخيه وى زمانى كوردىي به كار هيننانى سهر به خو ي نيه، كرداره كه پاش نه وه ي له كرداره خريت، له فؤرمى ناودا ده يتته ناويى كردارىي (Verbal noun) و وهك ناو ده يتته ليكسىمى سهر به خو. پروانه: نانخواردن، كيلان، مردن، .....



چىوهى ده سەلات و ناوه خنه فەرهنكى خۇياندا پرۇژە به رهه مديتن. بۇ نموونه كرده كان (په گى كرده  $V^0$ ) ئەو توخمه فەرهنكىيەن، كه فرىزى كرده دروستده كەن. ( $V0$ ) يه كه ليكسىمى و به ليكسىمبووه كان وهك له سەر وهه باسكان و په يوهه ست بهو ياسا فەرهنكىيەن له (1) دا دەرده خرين، دروسته سىنتاكسى جياواز به رهه مديتن (بشروانه: سەباح رەشىد قادر ۲۰۰۹: ۵۶). ئەو ياسايەن (1) په يوهه ندى به ويستى كرده كان و ناوخى فەرهنكىيەن وهه. واته كه مترین نواندى ئەوانه، كه بچووكتەر ناكريته وه. (بشروانه حاتەم وليا محەمەد ۲۰۰۹: ۸۴) و عەبدولجەبار مستەفا معرووف (۲۰۱۳: ۶۸)

(1) ا. كرده كانى له جورى (خەو، پۇيش/پۇ، ها/ه، مر، چ، گەيش/گە... و ئەو كرده كانى وهك ئەوان وان، ناوخى سىنتاكسىيان به پى فەرهنكى، پىروى ياسا  $V + [.....]$  دهكات. ئەوهش ئەوه ده گەيه تىت، كه ئەو كرده كان له سىنتاكسدا تەواو كەريان نىيه، بروانه نموونه (3).

ب. كرده كانى له جورى (زان، خوار/خۆ، بر/به، هين، كوش/كوژ، كىل، ...) و ئەو كرده كانى وهك ئەوان وان، ناوخى سىنتاكسىيان (Syntactic Supposition) به پى فەرهنكى، پىروى ياسا  $V + [N]$  دهكات. ئەوهش ئەوه ده گەيه تىت، كه ئەو كرده كان له سىنتاكسدا تەواو كەريك، به سەر به ره گەزى ناو هەلدە بۇرپىت (دواتر ديوه سىنتاكسىيە كه تەواو كەر تاقيدە كرينه وه). كرده كانى ئەم جورە ياسايە به رهه مديتن، لهو كرده تىپه پانەن، كه پروى مۇرفۇلۇژىيە وه سادەن، بروانه نموونه (4). هەردوو ياسا كه (ا، ب) به پى بنه ما جيهانىيە كه كرده هەلسوو كهوت ده كەن، كه له سىنتاكسدا نواندەنە كان له ( $V0$ ) فەرهنكىيە وه بۇ ( $V$ ) سىنتاكسى ده گۇرپىت. به جورى كه كرده فەرهنكىيە كه له پروى واتاوه كۇتوبە ننداره وه له پروى فۇرمه وه سادە/يه كه ليكسىمىيە، كه چى سىنتاكسىيە كه ئازادانە يه وه له پروى فۇرمه وه دوو دانە يه وه له سەر تەواو كەريك پىكديت. (بروانه كرده سىنتاكسى (۴/۱))

## ۲/۱ كرده هەلگۇرپىت Derivate verb

هەر چه نده وهك له ليكۇلنە وهه كانى زمانى كورديدا پيشناز كراوه، هاتى ناوى كرده/بى/ بناغه كرده بىنە پىتە سادە\_ له گەل لاگره كانى هەلگۇاستندا، ناوى كرده هەلگۇرپىت دروستده كەن، به لام ليكۇلنە وهه كه له سەر ئەو گرمانه يه ده پوات، كه فۇرمه هەلگۇرپىت كه، فۇرم و واتا كه په گى كرده كه ده گۇرپىت نەك ناوه كرده يه كه، وهك له هيلكارى (۱) دا خرايه روو، ناوه كرده يه كه له پروسە يه كه له كرده خستندا ده يته ناو به ناوى ده چىته فەرهنكىيە وهه. واته دەر وازى فەرهنكىيە په يوهه ست به واتا سىنتاكس وهه له په گى كرده كه وهه ده سته خرپىت، هەربۇيه له فەرهنكىيە بۇ هەر يه كىك له كرده فەرهنكىيە كه وهه كرده هەلگۇرپىت كه دەر وازى زانبارى جياواز تۆمارة كرپىت، بۇ نموونه بروانه كرده فەرهنكىيە و مۇرفۇلۇژىيە كانى: /هين\_ داھين، پاهين (كر\_ پاكر، تىكر، هەلكر، پىكر، لىكر) (زان\_ پىزان، لىزان) (گەيش\_ پىگەيش، تىگەيش). هەريه كىك لهو كرده مۇرفۇلۇژىيە فۇرميان گۇرپه وه له كرده يه كه فەرهنكىيە وه بۇ كرده يه كه دىكه گۇرپه، واته: ( $V^0 \leftarrow V^0$ ).

ئەوهى له نيوان ( $V0$ ) هەلگۇاستندا به رهه مهاتوه: (ا) كرده كه به هوى هەلگۇاستنه كه وه له كرده نەكه وتوه، (ب) زانبارى واتا يه كانى كرده / پىكها ته واتاى كرده ده گۇرپىت و گۇرپى زانبارى سىنتاكسىيە كانى كرده پيشبىنپىل كراوه. گۇرپى مۇرفۇلۇژىيە كرده (كر) گرنگ و پىويسته، به جورى كرده كه به تەنها نه پىكها ته سىنتاكسى نه پىكها ته واتاى بۇ به رهه مانه تىت، بۇيه له پروسە يه كه مۇرفۇلۇژىيە كرده يه كه فەرهنكىيە پىكها ته دار (سىنتاكسى و واتاى) دروستده كرپىت. بۇ شىكرده وهى ئەوهش بروانه كرده (هەلكر) له نموونه كانى (1) دا

۱. ا. كر ← هەلكر ← نەزاد چراكه ي هەلكر.

ب. كر ← هەلكر ← نەسرین چەترەكه ي هەلكر.

پ. كر ← هەلكر ← باكه هەلكر.

نموونه كانى (1) جگه گۇرپى مۇرفۇلۇژىيە كرده كه، كرده كه له پروى سىنتاكس و واتا شه وه بووه ته كرده يه كه پىكها ته دار، چونكه به تەنها تواناى هەلگۇرپىت واتاى و سىنتاكسىيە نه بووه، واتا كرده كه به تەنها زانبارى كانى په يوهه ست به هەلگۇرپىت



ئارگومىنتتە كانىيەۋە نىشانەنە كراۋە (Unmarked). كىدارەكە لە نموونەى (l\_1) دا زانىارىيە كانى لە پىۋى واتاۋە پەيۋەست بە ھەلاۋىز كىردى ئارگومىنتتە ناۋە كىيەكەى نىشانە كىردۋە، كە ھەلكىردىكەۋە پەيۋەستە بە واتاى داگىرسانەۋە، ھەرۋە ھەلاۋىز پىۋى سىنتاكسىيەۋە كىدارەكەى ۋەك كىدارىكى تىپەر خىستۋەتە فەرھەنگەۋە. لە نموونەى (1\_ب) دا سەربارى بە تىپەر ھىشتەۋەى كىدارەكە، زانىارىيە واتاىيەكەى لە كىدارەكەى نموونەى (l\_1) جىايەۋە واتاى بەرز كىردەۋەۋە كىردەۋەى ھەيە، لە كاتىكدا نموونەى (1\_پ) واتاى دەستىپىكىردىن ۋە سەرھەلدىانى ھەيەۋە بەكەرەكەى بۇ (باۋۋ پەشەبا) نىشانە كراۋە. كىدارەكە لە پىۋى سىنتاكسىيەۋە تىنەپەرە. نموونە كانى ئەۋە دەردەخەن، كىدارەكە نواندىكى مۇرفۇلۇۋىي/فەرھەنگىي ۋە پاشان سىنتاكسىيە ھەيە. واتا بۇ نموونە كىدارى (كى) لە درۋستەى كىدارى (ھەلكىر) دا شىكىردەۋەيەكى مۇرفۇلۇۋىيەنى ھەيە نەك سىنتاكسىيە، بەلام كىدارى (ھەلكىر)، كە بەرھەماتۋىيەكى مۇرفۇلۇۋىيە، ھەلاۋىزى ئارگومىنتى پىدە كىرەت ۋە كىدارى سىنتاكسىيە درۋست دەكات. تۋىژنەۋەكە ھەۋىل دەرھىتان ۋە خىستە پىۋى ئەۋە زانىارىيە سىنتاكسىيە دەكات، كە لە نواندى جىاۋازى كىدارى فەرھەنگىيەۋە دەردەكەۋە، واتە (V<sup>0</sup> ن ۋە ھەر دەبنەۋە بە V<sup>0</sup>)، كە ئەۋانىش پەيۋەستە بە گۇرپانى مۇرفۇلۇۋىيەنى پىش بە سىنتاكسىيەۋە كىدارى. ۋەك پىشتەر ئاماۋەى پىكرا، گۇرپانى مۇرفۇلۇۋىيەنى كىدار بە واتاى گۇرپانى زانىارىيە واتاى پىش پىش پىش كىردى زانىارىيە سىنتاكسىيە كانى دىت، ئەۋىش بەۋە پىيەى ھەندىك كىدار زمانى كوردى پاش گۇرپانى مۇرفۇلۇۋىيەنى ھەر خاۋەنى ھەمان زانىارىيە سىنتاكسىيە دەبن، بىۋانە كىدارى (چ) بە پىشگرە كانى (ھەل ۋە دا ۋە پۇۋە. بىۋانە (2، 3)

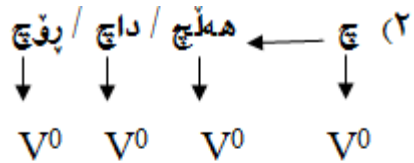

۳) ا. نەۋزاد بۇ ھەۋىلەر چۈى.

ب. شىرەكە ھەلچۈى.

پ. دىۋارەكە داچۈى.

ت. زەۋىيەكە پۇچۈى.

ۋەك لە نموونە كانى (2) دا دەبىنرەت، كىدارەكە دۋاى ھەلگۋاستى بۋۋەتەۋە بە كىدارىكى فەرھەنگىي نەك سىنتاكسىيە. نموونە كانى (3) ش ئەۋە دەردەبىن، كە فۇرمە مۇرفۇلۇۋىيە نۆيكەى كىدارەكە تەنھا زانىارىيە واتاىيە كانى گۇرداۋەۋە لە پىۋى سىنتاكسىيەۋە ھەلاۋىزى ئارگومىنتتە ناۋە كىيەكەى بە سىفرى دەمىنتتەۋە، واتە بۇى زىاد نايت. نموونە كان پەيۋەست بە ھەلگۋاستەۋە ئەۋە بە دەستەۋە دەدەن، مۇرفۇلۇۋىيە كوردى (ا) زانىارىيە واتاى ۋە سىنتاكسىيە كانى كىدارى فەرھەنگىي (V<sup>0</sup>) دەگۇرن، (ب) كىدارەكە بە كىدارى دەھىلنەۋە، واتە بە ھەمان پۇلەرگەز دەمىنتتەۋە، بەۋەش مۇرفۇلۇۋىيە ۋە فەرھەنگىي كوردى ۋادەكەن لە نواندىدا كىدارە كان دۋۋ دىۋى فەرھەنگىي ۋە سىنتاكسىيە ھەيەت. جىاۋاز لەۋە پىشگرەنى سەرۋە، پىشگرە كانى (پى، تى، لى) زانىارىيە واتاى ۋە سىنتاكسىيە كانى كىدارى فەرھەنگىي دەگۇرنە كىدارىكى زانىارىيە جىاۋازى فەرھەنگى ھەلدەگۇرن. بىۋانە (4).

۴) ا. زان (V<sup>0</sup>) ← پىزان (V<sup>0</sup>)، لىزان (V<sup>0</sup>)

ب. گەيش (V<sup>0</sup>) ← تىگەيش (V<sup>0</sup>)، پىگەيش (V<sup>0</sup>)، لىگەيش (V<sup>0</sup>)



كرداره كانى (4) سه ربارى گۆرانه واتاييه كانيان، زانباريه سينتاكسيه كانيان فراوانبووه، بۆيه ديوه فرههنگى و مورفولۇژييه كانيان خاوهنى دوو زانبارى جياوازن، بهوش دوو ديو فرههنگى/مورفولۇژىي و سينتاكسيان دهيت، ئەوش له كرداره مورفولۇژييه كانى پيشتر جيادهبنهوه، پروانه نمونه كانى (5).

(5) ا. من به ههواله كه م زانى.

ب. نهوزاد به خۆشهويسته كهى گهيشت.

هبلبه ژىرداها تووه كانى (5\_اب) ديوه سينتاكسيه كهى كرداره كانى (پيزان و پيگهيش)ن، كه دوو نواندى جياوازي فرههنگى\_مورفولۇژىي و سينتاكسيان دهره برن. ئەوش ئەوه دهره برپيت، كه كردارى سينتاكسيى كوردىي به هه مان فۆرمى كرداره فرههنگيه كه وه دهرناكه وپت، ئەوش به و پييهى كرداره كه له قۇناغى فرههنگييدا نواندى (V0)ى ههيه، كه تاقوته نهايه، پاشانىش له قۇناغى به سينتاكسيوونيدا (Syntacticalization)، به نواندى ناوه خنه كه يه وه ده پيت به (V-)، كه نواندىكى دوو په لكى (Binary) و گۆراوه. پروانه نواندى (6) و هيلكارىي (2) و (3).

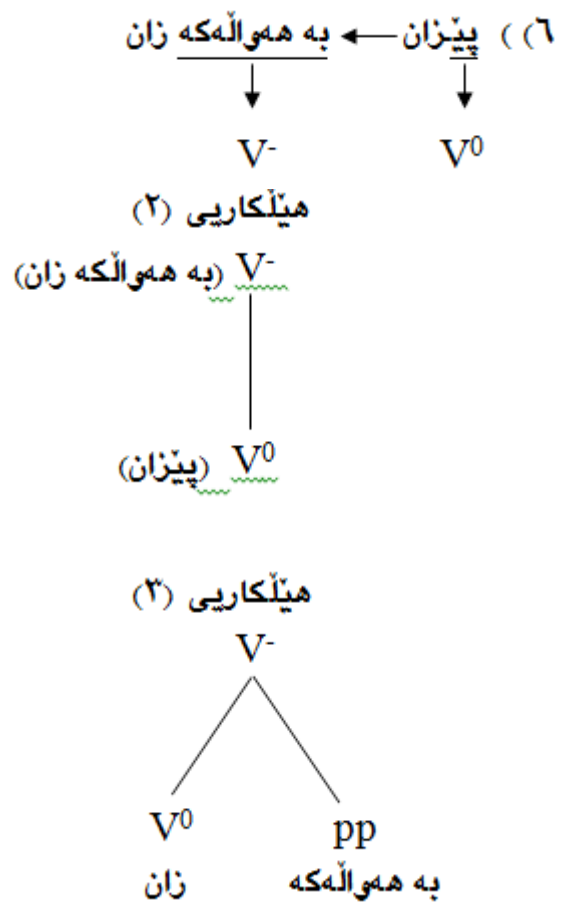

نوانده كهى (6) ئەوه دهره خات، كه مورفيمه كانى (پ، ت، ل،) كردارى فرههنگى به نواندى سينتاكسيى جياوازه وه به رهه مدپن، ئەوش واده كات په يوه ست به پۆله رگه زدياري كرده وه (Sub Categorization) زانبارىي فرههنگى جياواز له كرداره يهك ليكسيه كه (رگه كه) له خويدا گهنج بكات. پروانه پۆله رگه زدياري كردنى كرداره يهك ليكسيه و كرداره هه لگويژراوه كه له (7) دا.



**کرداری فەرھەنگیی و ھەلگۆیزراو بە پۆلەرگەز دیاریی کردنەوہ کرداری بە سینتاکسبوو**

- ٧) ا. زان [N]+V ← پیزان [PP]+V ← بە ھەلگەکان زان  
 ب. گەیش [N]+V ← پیگەیش [PP]+V ← بە تۆ گەیش

جیہە چیکردنە کە (7) نواندنیکی فەرھەنگیی مۆرفۆلۆژیانە سینتاکسیی زمانی کوردیی دەگە بە ئیت، کە وەکیبەکیک لە زانیاریە زمانیەکانی ئاخپوهری زمانی کوردیی لە فەرھەنگە ئاوەزییە کەیدا گەنج کراون، بە جوړیک کە کردارە فەرھەنگییەکانی ژمێردراو و سنووردان و نواندنه سینتاکسییە کەشی بیسنوورە/بیکۆتایە.

نواندنه مۆرفۆلۆژیایکانی کرداری ھەلگۆیزراو بە (پ، ت، ل) دەروازە زانیاریی کردارەکانی زمانی کوردیی پەپوہست بە کردارەوہ سینتاکسەوہ نیشانە ناکات، ئەویش بەو پێیە پشبینییەکانی بە سینتاکسبوونی دیارینە کراون، بۆ ئەوہش پشت بە نواندنه سینتاکسییە کە کردارە کە دەبەستین، ئەگەرچی لە دوو زانیاریی فەرھەنگیی جیاوازییەوہ ھاتبن. لەو پوانگەییەوہ گەر پوانریتە کردارەکانی (لیکر، تیکر، تیخس، لین، لیسەن، ...)، ئەگەرچی ھەمان دروستە مۆرفۆلۆژیی کردارەکانی نمونە (6) یان ھەییە، کەچی لە نواندنه سینتاکسییە کە یاندا فۆرمیکیی سینتاکسیی جیاواز دەخەنە پوو، پوانە نمونەکانی (8) و ھیلکاریی (4) و (5).

8) ا. من تۆم بە پیاو زانی.

ب. من تۆم لە ئەو کرد.

پ. پیاو کە بارە کە لە گوئدریژە کە نا.

**ھیلکاریی (٤)**

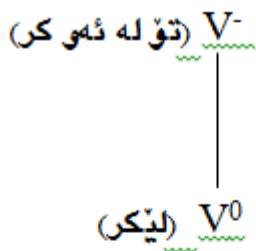

**ھیلکاریی (٥)**

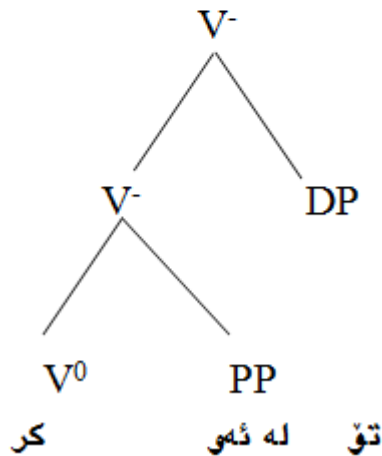



کرداره سینتاکسیه هیلبه ژیردا هاتوو هکانى نمونه ی (8)، دیوه سینتاکسیه که ی کرداره فرههنگییه کانی (لیکر، لپن)، که وهک ئاسویانه دهرده که ویت، کرداره که دوو ته واکه رى له فۆرمى دوو فریژی دروسته جیاواز هه لآویر کردیت، به لام ستوونیه له په یوه ندیه هه په مییه که ی هیلکاری (4) ئه وه دهرده خات، که کرداره که له ئاستى سینتاکسیه بوونیدا (V)، هه لآویری ته واکه ریکی دیکه (فریژه ناوییه که) دهکات. هه روه ها به پتی نواندنه سینتاکسیه کانی نمونه کانی (8) ئه م جۆره کرداره مۆرفۆلۆژیانه یه، ئه گه رچی به هه مان یاسای مۆرفۆلۆژی به رهه مه اتوون، که چپی زانیاریه فرههنگییه تیاگه نجکراوه کانیان په یوه ست به پۆله گه زدیاریکرنه وه جیاوازه. پروانه نواندنی (9) و له گه لپ (7) دا به راوردی بکه.

**کردارى فرههنگییه و هه لگویژراو به پۆله رگه زدیارییکرنه وه کردارى به سینتاکسیه**

٩. ١. زان [N]+V ← پیزان NP/DP + [PP]+V ← تۆم به پیاو زان  
 ب. کر [N]+V ← لیکر NP/DP + [PP]+V ← تۆم له ئه ی کر

**٣/١ کردارى لیکدراو**

کردارى لیکدراو په کیکه له کرداره مۆرفۆلۆژییه کانی زمانى کوردی، که نواندنی (V0) ی هه یه، واته له فرههنگدا په یوه ست به سینتاکس و واتاوه هک په که یه هه لگیراوه و مامه له دهکات. لیره وه گریمانه ی ئه وه ده کریت، که کرداره لیکدراوه کان له فۆرمیکی سینتاکسیه وه بوویتن به کرداریکی فرههنگییه، چونکه به پتی پنداویستیه فرههنگییه کانیان (ئاگومیتنکانیان/ پۆله رگه زدیارییکردن) بوونه ته کرداریکی لیکدراو. له و پروانگه یه وه ده ییت له کرداره یه ک لیکسیمیه فرههنگییه که وه هه نگاهه کان بنریت، ئه ویش له به رته وه ی ئه وان له و چپوه یه دا پۆژه سازده ره که ن. واته کرداره یه ک لیکسیمیه که به ته واکه ره که یه وه بووه ته کردارى لیکدراو، پروانه (10).

$$V^0 \leftarrow V^- \leftarrow V^0 + \text{Compliment} \quad (10)$$

به پتی هاوکیشه ی ژماره (10) کردارى فرههنگییه (V<sup>0</sup>) له م جۆره له فۆرمه که یدا ته واکه ریکی زگماکی هه لگرتوووه و به وه وه هه لآویری سینتاکسی ده که ن به وه وه زانیاریه واتای و سینتاکسیه کان به رجه سته ده ییت. پروانه جیه چیکردنه که ی له (11) دا.

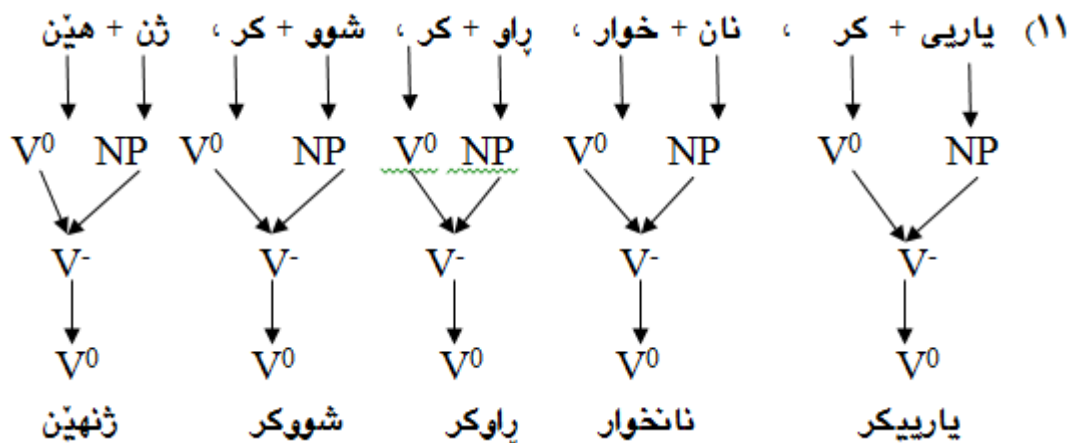

دهرکرده که ی نواندنی (11) کرداره فرههنگییه که ی زمانى کوردییه و له رووی مۆرفۆلۆژییه وه لیکدراوه، که ییشینی ئه وه ش ده کریت به هه مان دروسته وه بیته وشه/ لیکسیمه سه ره خو. به لیکسیموونی ئه و دروسته یه هه بوونی دروسته سینتاکسیه که ی





دەسلەمىنىت، ئەويش بەو پىيەي بەلىكىسىمبون، گوڭرىنى فۇرپىكى سىنتاكسىيە بۇ فۇرپىكى سىنتاكسىيە فەرھەنگىي/مۇرفۇلۇڭىي دەسلەمىنىت (https://en.wikipedia.org/wiki/Lexicalization). پروانە نمونەكانى (12)

(12) بەفرمال، پياوكوژ، دەستېر، ميوەفرۇش، ...

گوڭقارى مۇرفۇلۇڭىيەنى كىردارى سادە بۇ بۇ لىكىدراو، گوڭقارىنى ھەلاوڭرىكىدى (Selection) سىنتاكسىيە و واتايى لىدەكەوتتەو. ئەگەرچى كىردارە يەك لىكىسىمىيەكەي ناو كىردارەكان لە جوڭرى ياسا (1\_ب)، بەلام لە دروستەي ناوہوي كىردارەلىكىدراوكاندا دەبنە ئارگوپىنت\_ دروستكەر (Predicator) بەوہش كوڭى كىردارە لىكىدراوہكە دەپتە ئارگوپىنتداواكەر (predicate) و ئەويش بەھوي سەرە ئەركىيەكانەوہ (functional Heads) بىكەر ھەلاوڭرىدەكات.

**(4/1) كىردارى سىنتاكسىيە**

بىرۇكەي پىرىدىكاتۇر (پىرىدىكات\_ دروستكەر) ئاراستەي لىكوڭلىنەوہكەي بەرەو ئەوہ بردووہ، پىشېبىنى كىردارى سىنتاكسىيە و فەرھەنگىي بىكىت، ئەويش بەو پىيەي كىردارە فەرھەنگىيەكان لە چوارچىوہي فرىزى كىردارىدا نواندىن و دەسلەلاتى سىنتاكسىيە و واتايان ھەيە، بەوہش: (1) لىكوڭلىنەكە بەپىي ھەنگاوەكانى تىۇرى بەپىشتى (Valence Theory) ناروات و كارناكات، چونكە پىرىدىكاتۇر/كىردارى فەرھەنگىي دەسلەلاتى ھەلاوڭرىكىدى بىكەرى نىيە

(http://citeseerx.ist.psu.edu/viewdoc/download?doi=10.1.1.476.8124&rep=rep1&type=pdf) ، (ب) كىردارى فەرھەنگىي و نواندىنەكانى لە سىنتاكسىدا دەستىشان دەكرىت و گرمانەي كىردارە سىنتاكسىيەكەي كوردىي لىدەكرىت. وەك ئامازەي پىدرا، كىردارى فەرھەنگىي پىرىدىكاتۇر، كە رەگى كىردارەو دەسلەلاتەكەي لەناو فرىزە كىردارىيەكەدا كوڭتايى دىت، لەوہشەوہ دەپت پىشېبىنى ئەوہ بىكىت، كە كىردارى سىنتاكسىيە (V<sup>-</sup>) بىت. ئەويش بەو پىيەي كىردارى فەرھەنگىي بە ھەرسى نواندىن فۇرمى سادەو دارپۇراو لىكىدراویشەوہ لە نواندىن سىنتاكسىيەكەيدا بە تەواوكەرەكەيەوہ دەچىتە سىنتاكسەوہ، چونكە لە بەسىنتاكسبونى كىردارەكاندا زانىارى تياگەنجىراوى كىردارەكە دەنوڭرىت، واتە كىردار ھەرگىز بەتەنھا نايەتە فرىزى كىردارىيەوہ . بەوہش دەپتە كىردارىكى سىنتاكسىيە ئازاد، پروانە نمونەي (14)، ئەوہش دەرپرى ئەوہيە، كە (V<sup>0</sup>) كىردارىكى بەلىكىسىمبونى ناوہرەنگەو (V<sup>-</sup>) ىش كىردارىكى سىنتاكسىيە ئازادە. پروانە چىبەجىكىردنەكەي لە نمونەكانى (13) و ھىلكارىيەكانى (6) و (7)دا.

(13) ا. كوڭ (V<sup>0</sup>) ← ژن كوڭ ، كوڭ كوڭ ، پىوى كوڭ، ماركوڭ، ..... (كىردارى سىنتاكسىيە V<sup>-</sup>)  
 ب. مر (V<sup>0</sup>) ← مر (V<sup>-</sup>) (لە فەرھەنگەوہ تەواوكەرى تىدا گەنجەكراوہ، بۇيە بەھەمان فۇرمەوہ دەپتە كىردارى سىنتاكسىيە)

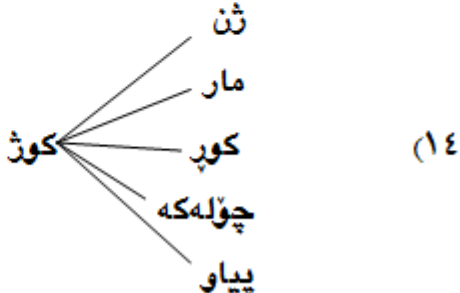
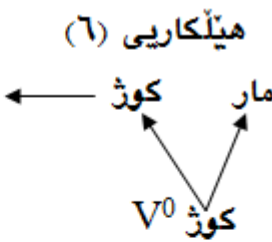
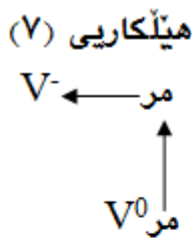





پوونکردنه وهه کانی نموونه کانی (13) و (14) ئەمانگه به یتته ئەوهی: (I) خودی کرداره سینتاکسییه که ی زمانی کوردی ده یتته فریزی کرداری (  $V^- \leftarrow VP$  ) پروانه هیلکارییه کانی (7) له خواره وه، (ب) رهگی کردار سه ری پزیمانی فریزی کرداری، که وهک پیتشر ئاماژه ی پیدرا لیکسیمیکی ناسه به خو یه و کرداریکی بیتافه (Non finite verb).

کردار یه کیکه له سه ره (Head) فه ره نه گییه کان و فریزی فه ره نه گیی به ره مه ده هیتت (Cook and Newson (1997: 136)). هه ره وه ها وهک ئاماژه ی پیدرا، کردار ته نها یه ک ته واو که ره به دۆخی پزیمانی به رکارییه وه (accusative case) هه لده بژیرت، چونکه وهک له هیلکارییه کاندانیشان درا، کرداره فه ره نه گییه که ته نها به رکاری له ژیر رکیفدایه (C- Command)، واته دۆخی به رکاری له لایه ن رهگی کرداره وه ده درت. به وهش کرداره فه ره نه گییه که ده سه لاتی هه لباردن بکه ری نایت، بۆیه ده سه لاتی دروسته یی کرداره فه ره نه گییه که له فریزه کردارییه که/کرداره سینتاکسییه که دا.

سه ره ئه رکیه کان (Functional Heads)، که تاف (Tense) و ریکه وتن (Agreement) ده گرتته وه، سه ری حکمه ره و فریزی ئه رکیی به ره مه دین (سه رچاوه ی پتسو لا (148-152)). تاف سه ریکی حکومه ره ئه رکیه وه به شیکه له ده وره به ری مۆرفۆلۆژیانه ی کردار، واته به شیکه له شکانه وهی (Inflection) کردار، که تاف به کردار ده دات و ده یکاته رستیه (Non finite clause). وهک پیتشر ئاماژه ی پیدرا، کرداری سینتاکسی، کرداری فه ره نه گیی به ته واو که ره که یه وه، بۆیه ته واو که ره تاف کرداره سینتاکسییه که یه. پارامیتته ری ئه م سه ره پزیمانیه ش هاوشیوه ی کرداره فه ره نه گییه که ده که ویتته کو تاییه وه، هه ره وه ده یت ته وهش بگوترت، کرداره تافداره که سه ره رای ئەوه ی ده یتت فریزی تاف (Tense Phrase/TP) نواندیککی تری کرداری سینتاکسییه و نواندن (T) تاف به ره مه ی ده یینی، پروانه هیلکاری (8) و یاساکه ی له (15) دا

$$(15) \text{ TP / T}^- = \text{T} + \text{VP / V}^- \text{ (سیو خوار، نامه که نارد، کتیبه که برد، ...)} \\ \text{b. } \text{T}^- \leftarrow \text{V}^- \leftarrow \text{V}^0$$

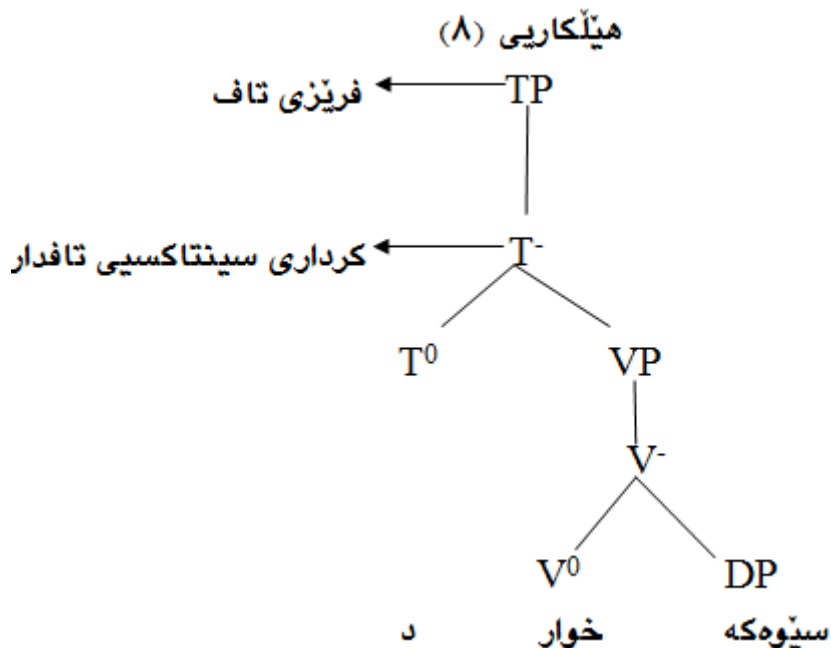

یاسای (15) و هیلکاری (7) ئەوه ده رده برت، که کرداره به سینتاکسیوه که نواندن جیاوازی کردارن، له فه ره نه گه وه بۆ بیکهاته ی سینتاکس له سه ر بنه مای پرۆژه سازدان به ره مه دین، به جۆریک کرداره سینتاکسییه تافداره که ی ده یتته فریزی ئه رکیی (Functional Phrase) نه ک فریزی فه ره نه گیی (Lexical Phrase)، واته دروسته ی کرداری سینتاکسی تافدارو فریزی تاف له و پرۆژانه ن، که سه ری ئه رکیی به ره مه میان دیتت، به وهش له قو ناغیککی تری به ره مه هیتاندا دروسته بن، که فریزی ئه رکیه.



پىساي پروژە سازدان (Projection Principle) قۇناغىكى به رهه مه پىنانى فرىزى فەرھه نگی و ئەرکیه كانه کرداره سینتاکسیه تافداره که /فریزه تافه که به هوی فراوانکردنى پىساي پروژە سازدانه وه (Extended Projection Principle) ده برتته قۇناغى رسته وه، پروانه نمونه كانى (16) و هیلکاری (9)، که دروسته ی کرداره سینتاکسیه تافداره که پیش رسته ییه که رستيله (Clause) نه که رسته.

16). ا. رۇیشت

ب. سیوه که خوارد

پ. به هه واله که زانى

ت. تۆ له ئه و کرد

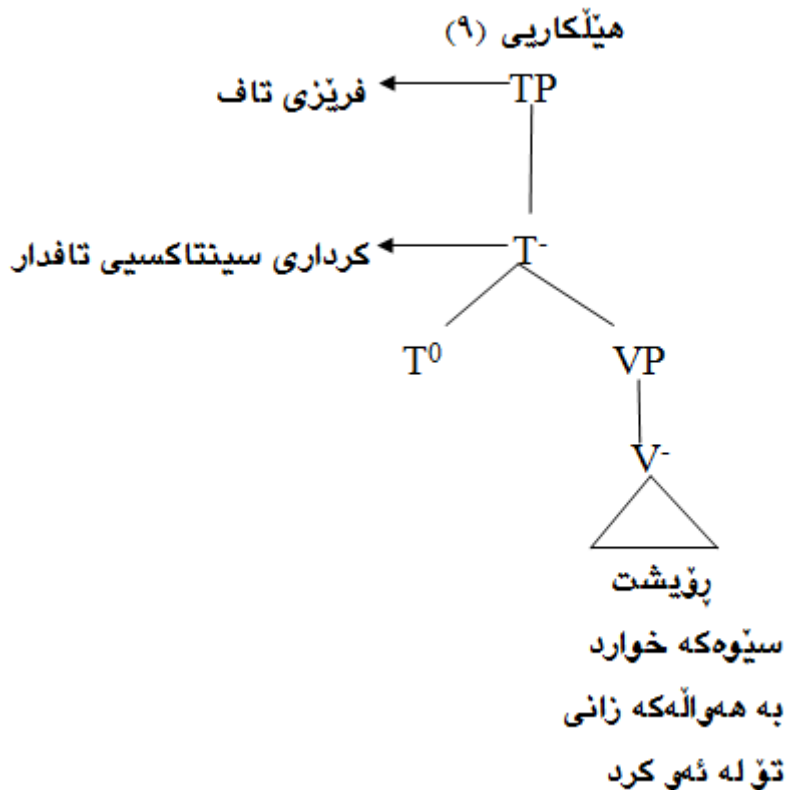

رستيله که / فریزه تافه که به هوی فراوانکردنى پروژە سازدانه که وه ده چتته قۇناغى رسته وه، ئه ویش به هینانى ئارگومینتى که سه وه، واته کرداره تافداره که گریه کی (Node) تر به که سه وه به رهه مدیتیت<sup>2</sup>، که کرداریکی تافدارو که سداره وه ده یته بناغه بۇ رسته ی ساده ی زمانى کوردی. پروانه نواندى کرداره سینتاکسیه تافداره که به که سه وه وه گواستنه وه كانى بۇ به رهه مه پىنانى رسته له (17) دا.

(17) (ا) سیوه که خوارد من (زیادکردنى که س بۇ کرداره تافداره که)

(ب) من سیوه که خواردم (قۇناغى پیش رسته یی)

(پ) من سیوه که م خواردم. (رسته)

<sup>2</sup> له لیکۆلینه وه که دا جیناوه سه ره بخۆکان به که س هه ژمار کراون نه که لکاوکان، چونکه لکاوکان مۇرفیمی ریکه وتتن و په یکالی سه ره بخۆکان.



وهك له نواندنه كانى (17\_ا) دا ده خراوه، كرداره تافداره كه له پى پىساي پرؤژه سازدانه وه كه سى بۇ زيادكراوه، زيادكردنه كه له لاي چه په وه به په يوه ست به كرده ي پوله رگه زديار يكرنه وه (Sub Categrization)، كرداره كه له نواندنيكه ته ختا (Flat Representation) هه لاويزى واتايانه ي بكه رده كان و پي كه اته ي واتايى / دروسته ي قوول (Deep Structure) به ره مه مديتت، به لام پاش گواستنه وه ي بۇ سينتاكس، به پى پاراميتهرى سه ر (Head Parameter)، كه سه بكه ره كه بۇ وه رگرتى دؤخى بكه رى (Nominative Case) بۇ لاي راست ده گويزرته وه وه كه له (ب\_17) دياره، كرداره كه ده يتته كردارى كه سدار / ري كه كه وتندار (Finate Clause) و له جي كه وه ته ي كه سه گويزراوه كه مؤرفتمى ري كه كه وتن كو پى ده كات، بروانه هيلكاريى (10). له راستيدا كرداره سينتاكسيه كه سداره كه بۇ زمانى كوردى قوناخ و نواندنيكى پيش\_رسته ييه و ده رنابردرئت، به لكو دواتر ده يتته دروسته يه كي رسته يى و ده يتته دواناندنى رسته يى زمانى كوردى و به وهش دواناندنى كردار په يوه ندى سينتاكسيى له گه ل بكه رى رسته دا ده يتت، بروانه هيلكاريى (11).

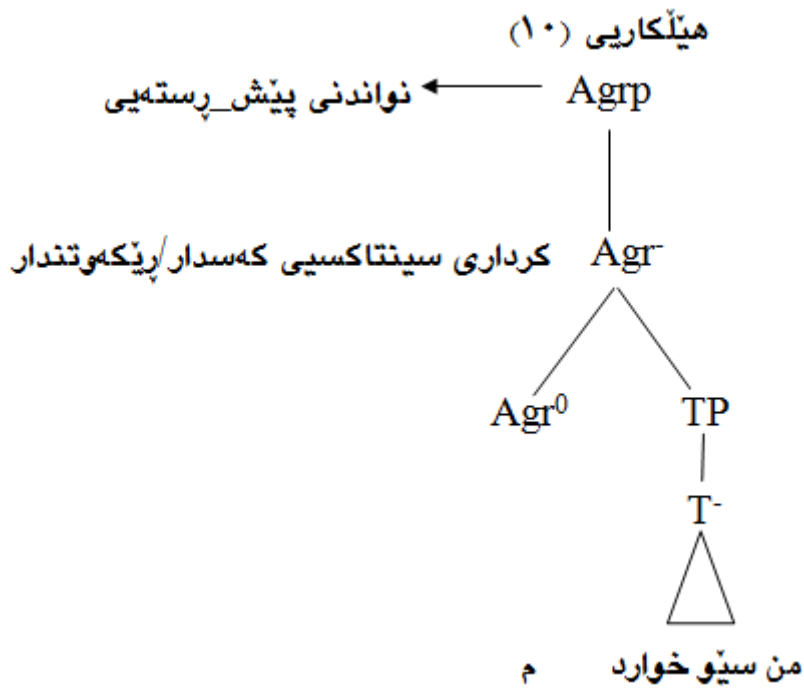

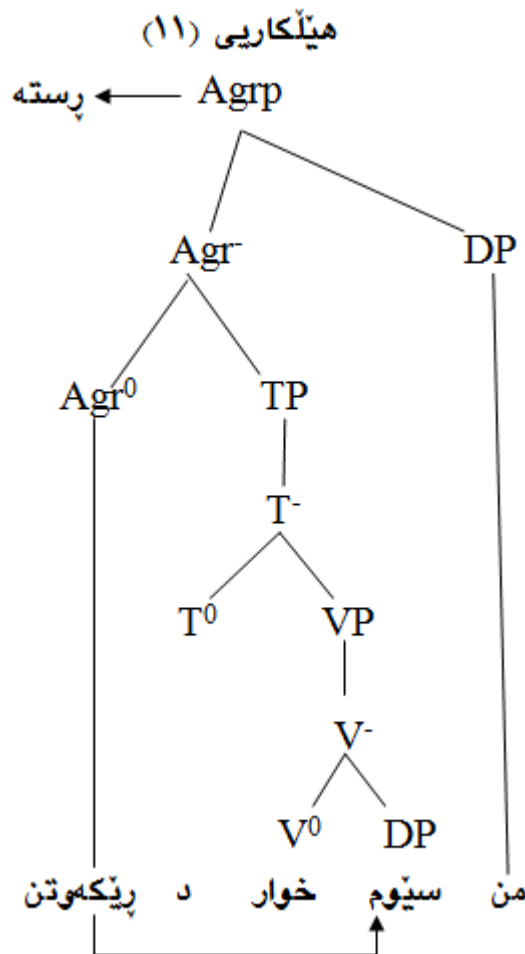

به پتی هیلکاری رستهی زمانی کوردی پرؤژهی ریکهوتنه (عبدولجبار مستهفا معروف (۲۰۱۳: 67)) و (سازان زاهیر سعید (۲۰۱۹: ۱۷۷)). (VP) وهک فریزیکی فهرهنگی له ناو فریزیکی ئه رکی وهک (TP) داو ئه ویش له ناو (AGRP) دا ده شکیته وه. هه رچه نده یه کهم هه ناوی په یوه ندیی ئیوان فهرهنگ و سینتاکس له (V<sup>0</sup>) هوه ده ستیپده کات، به لام له به رته وهی (په گ/ V<sup>0</sup>) بێ تاف و که سن، بۆیه به ته نها نه بووه دروستکهری رستهی زمانی کوردی. ده بیت ئه وه بزانی، که په گ هه رچه نده لیکسیمیکی سه ره خۆ نیه، به لام له به رته وهی سه ریکی فهرهنگیه، ناوه خنی سینتاکسی و واتایی کرداره کان ریکی سینتاکسی و واتایی رستهی گرتوه.

پیشینه کان بۆ زمانی فارسیی ئه وه به دهسته وه ده دن، که په گی کردار سه ری ریزمانی فریزی کرداری بیت (ئاوات سألج قادر (۲۰۱۵: ۹۵)) و (<http://arashhematian.com/wp-content/uploads/2018/01/zaban-farsi-konkoor.pdf>), و له گه ل ته واو که ره کهیدا کرداری سینتاکسی دروست بکه ن. به وهش کرداره سینتاکسییه کان زمانی فارسیی له جو ری (V) ده بن، به لام ده بیت ئه وه تاقیبکریته وه، که ئایا زمانی فارسیی بنه مای جیهانییه کهی کردار جیه جیده کات یان کرداره کان ئه وانیش هاوشیوهی کرداره کان زمانی کوردی ده روازهی فهرهنگیان (Lexical Entry) فراوانبووه (<https://www.englishclub.com/grammar/verbs-classification-main.htm>) وهک ئامازهی پتی درا کرداره کان زمانی کوردی له پتی پیشگره کان (پ، ت، ل) هوه ده روازه فهرهنگیه که یان په یوه ست به زانیاری سینتاکسییه وه فراوانبووه، به لام نه بوونی ئه و پیشگره له زمانی فارسییدا واده کات پیشینی ئه وه بکریت، که کرداره کان زمانی فارسیی به پتی بنه ما جیهانییه کهی کردار برؤن، که ئه ویش جیه جیکردنی دوو بنه مای دروستیه. ئه ویش له به رته وهی له زمانی فارسییدا هه ندیک کردار هه ن، که کرداره تینه په رکان، له فهرهنگدا هیچ ته واو که ریکان بۆ دیاری نه کراوه، که به پتی ئه م یاسای فهرهنگی (v)+[.....ن]، کرداری له جو ری (ر/ورف، ترس، خواب،.....) نمونهی جیه جیکراوی ئه و یاسا فهرهنگیانه و به ته نها کرداره سینتاکسییه که به ره مده هینن، پروانه (18).



18) رو/رف، ترس، خواب (V<sup>0</sup>) ← رو/رف، ترس، خواب (V<sup>1</sup>)

جۆرىكى تر له كردار له زمانى فارسييدا ئەو كردارانهن، كه به پى ياسا فەرھەنگى [N]+V بەرھەمدىن، بۆيە كردارە سىنتاكسىيەكەيان، به تەواو كەرەكەو دەپتە (V<sup>1</sup>). كردارەكانى وەكو (بَر، كُش، خور،.....) نواندنه فەرھەنگىيەكانى ئەو كردارە كردارانهيە. پروانە نواندنه فەرھەنگى و سىنتاكسىيەكەى له (19)دا

19) بَر، كُش، خور (V<sup>0</sup>) ← نامە بر، او كش، سيب خور (V<sup>1</sup>)

كردارە مۆرفۆلۆژىيەكانى زمانى كوردى دەروازەى فەرھەنگى كردارە سادەكان/ يەك\_لېكسىمەكانيان فراوانكرد، كه بەھۆبەو زانىارىيە سىنتاكسىيەكەيان له فەرھەنگدا گۆرا. وەك له (8 و 9) يشدا خرابە روو فۆرمە سىنتاكسىيەكەى له رستەدا نواندنىكى جىاي ھەيە، واتە ئەو كردارە ديوى فەرھەنگى و سىنتاكسىيەكانيان ھەيە. له راستىيدا ئەوانە پەيوەست بە ژمارەى كردارەكانەو فەرھەنگى كوردىيان زەنگىن كوردو، ئەويش لەبەر ئەوئەى كردارەكە بۆتە لېكسىمىكى فەرھەنگى خاوەن واتا و سىنتاكسىيە جىا. بەلگەكانى ئەو بەدەستەو كه زمانى فارسى بەھۆى نەبوونى پيشگرەكانى (پى و تى و لى) وە ديوى فەرھەنگى ئەو كردارەكانيان نەپت، بەلكو پروسەكە سىنتاكسىيە پىت و له سىنتاكسدا ئەو زانىارىيە بنويترت، پروانە (20).

۲۰) **ا. من درس را فهميدم. (فهمى) (من له وازەكە گەيشتم. (تىگەيش))**

**ب. من خبر را دانستم. (دانس) (من بە ھەوالكەم زانى. (پىزان)**

**پ. من او را مرد دانستم (دانس) (من تووم بە پىاو زانى (پىزان)**

كردارە سىنتاكسىيە ھىل\_بەژىدا ھاتووەكانى نموونەكانى (20) ئەو بەدەستەو دەدەن، ئەو جۆرە كردارە پەيوەست بە دروستەو سىنتاكسەو ھەمان دەروازەى فەرھەنگى ئەو كردارەكانيان ھەيە، كه له (19)دا خرابە روو، كەچى كردارەكانى لەو جۆرەى زمانى كوردى دەروازەى فەرھەنگى تايبەت بەخۆيان ھەيەو له رووى مۆرفۆلۆژى و سىنتاكسىيەشەو بەنەمايەكى ترى كردار جىبەجى دەكەن.

بەو شىوہەى بۆ زمانى كوردى له ھەنگاوەكانى پيشوودا روونكرايەو، پەيوەست بە ھەلگواستن (Derivation) و لېكدانەو (Compounding) جىاوازى مۆرفۆلۆژىانەى كردار له زمانى كوردىدا جىاوازى سىنتاكسىيە لېكەوتەو. نموونەكانى (11) لەسەرەو ئەوہيان سەلماند، كه كردارە لېكدراوہكان پەيوەست بە داواكردنى ئارگومىنتەو گۆرانپان بەسەردا دپت و پيشىنى دەكرت له دوو ئارگومىنتەو بىنە يەك ئارگومىنتى. بۆ نموونە گەر پروانرپتە كردار له ناوہكردارىيەكانى (Verbal Noun) (خواردن ← نانخواردن)، (ھىنان ڤىنان) ئەو دەردەكەوت، كردارە سادەكە دوو ئارگومىنتى و له لېكدراوہكەدا يەك ئارگومىنتى، ئەويش لەبەر ئەوئەى كردارە لېكدراوہكە بووتە لېكسىمىكى فەرھەنگى دىكەو زانىارىيە سىنتاكسىيەكەى گۆراو، پروانە دروستەى ئارگومىنتى كردارە سادەو لېكدراوہكە له (21)دا. بەلگەكانىش بۆ زمانى فارسىيش له (22)دا ئەو دەردەخەن، كه گۆرانى مۆرفۆلۆژىانەى كردار بۆ لېكدراو زانىارىيە سىنتاكسىيە كردارەكە پەيوەست بە ئارگومىنتە دەگۆرن.



(۲۱) ا. خواردن/خوار/خو، هیئنان/هیئن [بهرکار، بکهر]  
ب. نانخواردن/نانخوار/نانخو، ژنهینان/ژنهین [بکهر]

(۲۲) ا. خوردن/خور، گرفتن [بهرکار، بکهر]  
ب. زنگرفتن [بکهر]

دروستهی ئارگومینت له نموونهکانی (21) دا بو زمانی کوردی ئه وه درده خهن، که گۆرینی مۆرفؤلۆژیانهی کردار، په یوه ست سینتاکسه وه (جگه له وانا) دهره وهی فهره نگی کرداره کان فراوانده کات. بو نموونه کرداری (هیئنان/هیئن<sup>۰</sup>) کرداریکی دوو ئارگومینتییه، که چپی له گۆرانه مۆرفؤلۆژییه که یدا بو لیکدراو (ژنهینان/ژنهین (V0)) ده بیته کرداریکی یهک ئارگومینتییه. ههمان پوونکردنه وهش بو کرداره فهره نگییهکانی (خواردن/خوار) و (نانخواردن/نانخوار) ده سته دات. گهر بشروانه نموونهکانی (22) بو زمانی فارسیی ئه و پوونده بیته، که کرداری (خوردن/خور) و (گرفتن/گیر) کرداریی دوو ئارگومینتیین، کرداری فهره نگی (گرفتن/گیر) له فۆرمه لیکدراوییه که یدا (زنگرفتن) ده بیته کرداریکی یهک ئارگومینتییه. به لام گهر پروانریته (خوردن/خور) له زمانی فارسییدا ئه وه درده که ویته، که کرداره که ههمیشه دوو ئارگومینتییه، پروانه (23). سهره پای ئه وه له زمانی فارسییدا پیشینی کرداریکی به لیکسیمبوی (افسوسخوردن (V0)) ده کریت، که ئه و کرداره کرداریکی یهک ئارگومینتییه (نانخواردن و <https://www.sid.ir/fa/journal/ViewPaper.aspx?id=28072>). به وهش کرداره که هاوشیوهی کردارهکانی (نانخواردن و خه مواردن و سویند خواردن،...) دهره وهی فهره نگیان فراوانده بیته و ده بنه یهک ئارگومینتی یان ده بنه تیبه پهر. [http://noavaryedu.oerp.ir/sites/noavaryedu.oerp.ir/files/free\\_articles/66-88-35.pdf](http://noavaryedu.oerp.ir/sites/noavaryedu.oerp.ir/files/free_articles/66-88-35.pdf)

کرداری سینتاکسیی

کرداری فهره نگیی

(۲۳) خوردن/خور (V<sup>0</sup>) ← سیب خوردن (V<sup>-</sup>)، بستنی خوردن (V<sup>-</sup>)، اب خوردن (V)

گهر سهرنجی گۆرانه مۆرفؤلۆژییهکانی کردارهکانی زمانی فارسیی بدریته، ئه و پوونده بیته وه، که کردارهکان له چپوهی ههردوو بنه ماکانی کردار له زمانه سروشتییهکاندا پووده دهن، به لام زمانی کوردی به هوی هه بوونی پیشگرهکانی (پچ و تچ و لچ) وه بنه مای کردارهکانی بو چوار بنه ما فراوان کردوه، پروانه نموونهکانی (4، 7، 8، پاری (1/1)). به وهش کردارهکانی کوردی چوار جووری له فهرهنگ و سینتاکسییدا ههیه، که چپی فارسیی دوو جووری فهرهنگی و چوار جووری سینتاکسیی ده بیته، پروانه نموونهکانی (19، 20، 22، 23)، (هیلبه ژیرداها توهکانی (20)).

ئه وهی بو زمانی فارسیی په یوه ست به کرداره وه خرایه روو، کرداری فهرهنگی و سینتاکسیی بوو، که به رههمی کرداریکی فهرهنگی بیتاف بوو، که دروستکری کرداریکی سینتاکسیی و فریزی کردارییسه، پروانه هاوکیشه کهی له (24) دا. فریزی کرداری پروژی سهریکی فهرهنگییه، بویه نه چووه ته ئاستی سهره ئه رکییه کانه وه.

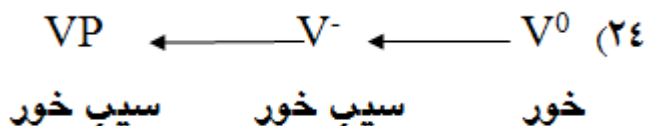

وهک پیشتر بو زمانی کوردی ئاماژهی پندرا، مۆرفیتمهکانی تاف سهری ئه رکیین و کرداری سنتاکسیی تافدار به رههمدینن. به پی هیئکاری (12) و نموونهکانی (25) پیشینییهکان بو زمانی فارسیی هه ئه وه به ده سته وه دهن، که پارامیتهری تاف (Tense)



(Parameter) له کۆتایدا، به‌وه‌ش کرداره‌که سینتاکسیه بیتافه‌که له ناو سه‌ره ئه‌رکیه‌که/ مۆرفیمی تافه‌که ده‌شکته‌وه‌و کرداره‌که ده‌بیته کرداریکی تافدار، پاشان کرداره تافداره‌که په‌یکالی فریزی تاف ده‌بیت له فارسییدا.

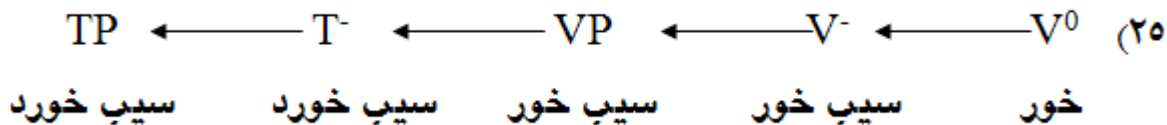

هیلکاریی (12)

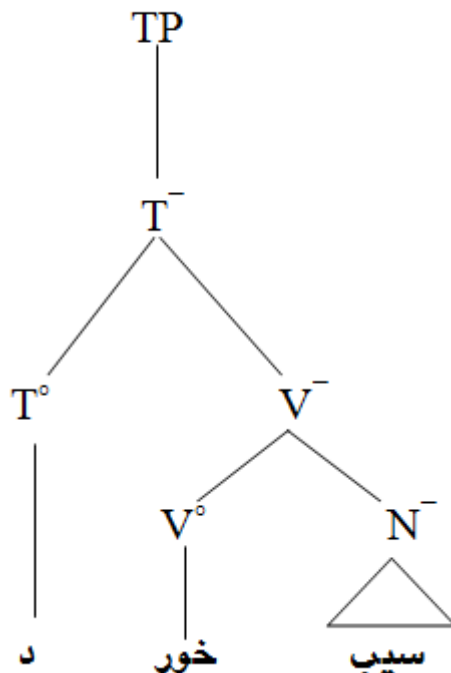

هه‌نگاهه‌کان به‌و جوړه‌نران، که له ( $V^-$ ) ده‌ست پنده‌کات به‌ره‌و (TP)) و دواتر به (AgrP) کۆتایی پیدیت، چونکه مۆرفیمی ریکه‌وتنی نۆمینه‌تیفی هه‌ر له بناغه‌دا ئاماژه به‌کس و ژماره‌ی بکه‌ر ده‌کات و له‌به‌رته‌وه له‌گه‌ل بکه‌ر ریکه‌وتنی هه‌یه (مه‌دی مشکوة‌ال‌دینی (74:1370)). مۆرفیمی ریکه‌وتن له‌سنووری پرۆژه‌سازدانی فراوانکراودا جیبه‌جیده‌بن و پاش گواسته‌وه‌ی بکه‌ر بۆ لای راست وه‌ک سه‌ریکی ئه‌رکی بۆ دروستکردنی پایه‌له‌ی نیوان (TP) و ئارگومینتیکی ده‌ره‌کی دروستده‌بیت و به‌هۆیه‌وه کرداره تافداره‌که دۆخ به‌بکه‌ره‌که ده‌دات (ئه‌یوه‌ست به‌ دۆخه‌وه‌ بروانه : یادطار کریمی (6:1391)).

مۆرفیمی ریکه‌وتن کرداره‌که ده‌کاته کرداریکی ریکه‌وتندار (Agr-) و ده‌بیته پرۆژه‌ی رسته (AgrP). پروانه هه‌نگاهه‌کان له هیلکاریی (12) و له‌گه‌ل هه‌نگاهه‌کانی (17) دا به‌راوردی بکه‌!

هیلکاریی (13)

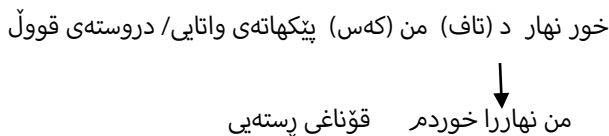

هه‌نگاهه‌کانی هیلکاریی (12) ئه‌وه به‌ده‌سته‌وه ده‌ده‌ن، که: (ا) رسته‌ی زمانی فارسیی هاوشیوه‌ی کوردی پرۆژه‌ی ریکه‌وتنه‌و مۆرفیمی ریکه‌وتن حوکمی ده‌کات، پروانه هیلکاریی (14). (ب) رسته‌ی زمانی فارسیی به‌یه‌ک گواسته‌وه‌ ده‌کات به‌سینتاکس/دروسته‌ی پروکه‌ش.



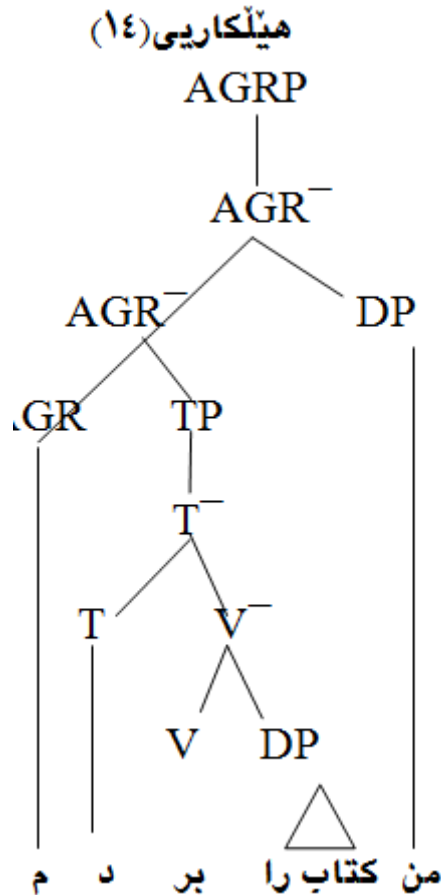

**ئەنجام**

1. له بهر ئەوهی لیکۆلینهوه که په گی کرداری کردووه ته کرداره یهک- لیکسیمیته کی کوردی، بۆیه کرداره که ی به لیکسیمیته کی ناسه به خو هه ژمار کردوو. به جوریک ئەو کرداره و کرداره مۆرفۆلۆژییه کانیش به پرۆسه یه کی مۆرفۆلۆژیانه له کرداره خرین و ده بنه ناو/ کرداری ناوی.
2. کردار له ئیوان فرههنگ و سینتاکسدا نواندن جیاوازی ههیه، نواندنه کان له فرههنگه وه به په گی کردار ده ستیپه کات، که ده بیته سازده ری کرداری سینتاکسی/فریزی کرداری. له ویشه وه نواندنه سینتاکسییه کان له جوری کرداری سینتاکسی تافدار/فریزی تاف و کرداری سینتاکسی ریکه وتندار/فریزی ریکه وتن، به رهه مدین.
3. گۆرانه مۆرفۆلۆژییه کان کردار له زمانی کوردیدا، په یوه ست به دارشتن و لیکدانه وه، سه رباری گۆرینی واتای کرداره فرههنگیه که، له پوو سینتاکسییه وه ده روزه ی فرههنگی کرداره که فراوانده کات. ئەوهش وای کردوو نواندن کردار له زمانی کوردیدا به پی دیوی فرههنگی و سینتاکسی چوار بنه مای هه بیته
4. کرداری زمانی فارسی په یوه ست به فرههنگه وه دوو بنه ماکه ی کردار جیه جیده کهن، به لام له سینتاکسدا ، واته کرداره سینتاکسییه کان چوار جور دروسته ی کردار ده نوین. هۆکاری نه بوونی دیوی فرههنگی ئەو کردارانهش بۆ نه بوونی پیشگره کان (پن، تن، ل) ده گه ریته وه.
5. په یوه ست به سینتاکسه وه کرداره کان زمانی کوردی و فارسی له (V) ده ستیپه کهن و به ره و (T) و (Agr-) هه نگا و ده تین، به لام له پیکهاته ی واتاییه وه کرداره ریکه وتنداره که ی (Agr-) زمانی کوردی به دوو هه نگا و ده گاته رسته (Agrp)، که چی ئەوهی زمانی فارسی به یهک هه نگا و به هه مان ئاست ده گات.



## سه رچاوه كان

### به كوردی

- ئاوات سألح قادر (2010)، ريكهوتی سینتاکسی له زمانی كوردی و فارسییدا، نامه ی ماستەر، زانکۆی سلیمانیه، سلیمانیه.
- حاته م و لیا محمه د (2009)، په یوه ندییه رۆناییه كانی نواندنه سینتاکسییه كان، چاپخانه ی خان، دهوك.
- سازان زاھیر سه عید (2019)، نواندنی سینتاکسی له زمانی كوردییدا، نامه ی دكتورا، زانکۆی سلیمانیه، سلیمانیه.
- عه بدولجه بار مسته فامه عرووف (2013)، زانیاری زگماکی و دروسته ی فۆرمه گۆراوه كان له زمانی كوردییدا، گۆڭقاری زانکۆی سلیمانیه، ژماره 38 B

### به فارسی

5. مهدي مشكو الدين (1370)، دستور زبان فارسی (بر پایه نظریه گشتاری)، دانشگاه فردوسی مشهد، انتشارات دانشگاه فردوسی مشهد، چاپ دوم، چاپخانه سپهر، تهران.
6. یادگار کریمی (1391)، مطابقه در نظام کنای (ارگتیو) زبانهای ایرانی: رقابت واژه بست و وند، مجله پژوهش های زبان شناسی، سال چهارم، شماره دوم.

### به ئینگلیزی

7. Cook, V.J & Newson, M.L. (1997) Chomsky's Universal Grammar 2<sup>nd</sup>, black well: Oxford. □

### پنگه ی ئینته رنیت

- [http://noavaryedu.oerp.ir/sites/noavaryedu.oerp.ir/files/free\\_articles/66-88-35.pdf](http://noavaryedu.oerp.ir/sites/noavaryedu.oerp.ir/files/free_articles/66-88-35.pdf)
- <https://www.sid.ir/fa/journal/ViewPaper.aspx?id=28072>
- <https://www.englishclub.com/grammar/verbs-classification-main.htm>
- <https://files.eric.ed.gov/fulltext/ED586153.pdf>
- [https://www.researchgate.net/publication/224146096\\_Building\\_a\\_large\\_Persian\\_Verb\\_Collection\\_A\\_generative\\_approach](https://www.researchgate.net/publication/224146096_Building_a_large_Persian_Verb_Collection_A_generative_approach)
- <http://arashhematian.com/wp-content/uploads/2018/01/zaban-farsi-konkoor.pdf> □
- <http://www.ai.mit.edu/projects/dm/theses/massam85.pdf> □
- <http://citeseerx.ist.psu.edu/viewdoc/download?doi=10.1.1.476.8124&rep=rep1&type=pdf>
- <https://en.wikipedia.org/wiki/Lexicalization>



## Lexical and Syntactical Representation of Verb in Kurdish Language

Abduljabar mstafa maroof

### Abstract

This study is entitled (Lexical and Syntactical Representation of Verb in Kurdish Language). This is an attempt to determine lexical and syntactical verb in Kurdish language. The steps start from lexicon to find the form of lexical verb and determine them. It depends on the bases of the verbs which are used in natural language. It determines the modes which Kurdish verb indicates syntactical information. A- That is to say from one side this study relies on the projection principle theory and extended projection theory. The syntactical verb of (V<sup>-</sup>) ، (T<sup>-</sup>) and (AGR<sup>-</sup>) step by step are differentiated. Some of them separated due to projection principle theory some others are differentiated by extended projection theory. B- On the other side the verb separated by the form of nonfinite verb ،finite verb ،nonfinite clause ،and clauses.

Since this study depended on the lexicon background of language in general and syntactical information in particular. it starts from the form of (V<sup>0</sup>) such as simple verb of one lexeme then derivate and the compound verb is also shown. After that the syntactical representation of these verbs are shown. The (X-bar) theory is used for the forms of the representation of the verb. According to this theory the grammatical heads in Kurdish language is determined. Although this study is about Kurdish language completely ،sometimes the Persian language is used for giving examples since both languages are from the same family and the similarity and differences are illustrated.

**Kyewords:** lexical verb, post lexical, finte verb, syntactic verb

### التمثيل المعجمي والنحوي للفعل في اللغة الكردية

عبدالجبار مصطفى معروف

#### ملخص

عنوان هذه الدراسة (التمثيل المعجمي والنحوي للفعل في اللغة الكردية). انها محاولة لتحديد الفعل المعجمي والنحوي في اللغة الكردية. تبدأ الخطوات من المعجم للعثور على شكل الفعل المعجمي وتحديدتها. ذلك يعتمد على قواعد الأفعال التي تستخدم في اللغة العامية. إنه يحدد الصيغة التي يشير الفعل الكردي فيها إلى المعلومات النحوية. أ- بمعنى أن هذه الدراسة تعتمد (AGR<sup>-</sup>) من جانب واحد على نظرية مبدأ التخطيط ونظرية التخطيط الموسعة. (V<sup>-</sup>) ، (T<sup>-</sup>) ومن الجانب الآخر فان الفعل يكون اما على شكل فعل غير محدد ، او فعل محدد ، جملة غير محددة ، وعبارات تعتمد هذه الدراسة على خلفية المعجم للغة بشكل عام والمعلومات النحوية على الوجه . شكل (V<sup>0</sup>) مثلا الفعل البسيط لمفردة واحدة ثم يشتق منها الفعل المركب. بعد ذلك يتم عرض التمثيل النحوي لهذه الأفعال. تستخدم النظرية (X-bar) لأشكال تمثيل الفعل. وفقاً لهذه النظرية ، يتم تحديد الاسس النحوية باللغة الكردية. على الرغم من أن هذه الدراسة تدور حول اللغة الكردية تماماً ، إلا أن اللغة الفارسية تُستخدم في بعض الأحيان لإعطاء أمثلة لأن اللغتين تنتميان إلى عائلة واحدة ويتضح التشابه والاختلاف بينهما